

PowerShot SX400 IS

راهنمای کاربر دوربین

فارسی

- برای دسترسی به صفحات دیگر، روی دکمه های پایین سمت راست کلیک کنید.
 - ◀ : صفحه بعد
 - ▶ : صفحه قبل
 - 🔍 : صفحه پیش از کلیک کردن بر روی پیوند
- برای رفتن به ابتدای یک فصل، روی عنوان فصل در سمت راست کلیک کنید.

- قبل از استفاده از دوربین، حتماً این راهنما و بخش "اقدامات احتیاطی مربوط به ایمنی" (۱) را بخوانید.
- مطالعه این راهنما به شما کمک خواهد کرد یاد بگیرید از دوربین درست استفاده کنید.
- این راهنما را در محل امنی نگهداری کنید تا بتوانید در آینده از آن استفاده کنید.



کارت های حافظه سازگار

از کارت های حافظه زیر (که جداگانه فروخته می شوند) می توان صرف نظر از ظرفیت استفاده کرد.

- کارت های حافظه SD*
- کارت های حافظه SDHC*
- کارت های حافظه SDXC*



- کارت های Eye-Fi

* کارت های مطابق با استاندارد های SD. با این وجود، برخی از کارت های حافظه برای کار با دوربین تأیید نشده اند.

درباره کارت های Eye-Fi

این دوربین پشتیبانی از عملکردهای کارت Eye-Fi (شامل انتقال بی سیم) را تضمین نمی کند. در صورت داشتن مشکل با کارت Eye-Fi، لطفاً آن را با سازنده کارت در میان بگذارید.

همچنین توجه داشته باشید که برای استفاده از کارت های Eye-Fi در بسیاری از کشورها یا مناطق، نیاز به تأییدیه است. بدون تأییدیه، استفاده از کارت مجاز نیست. در صورتی که مشخص نیست کارت برای استفاده در ناحیه مورد نظر تأیید شده است یا خیر، لطفاً آن را با سازنده کارت در میان بگذارید.

پیش از استفاده

اطلاعات اولیه

محتویات بسته بندی

قبل از استفاده، مطمئن شوید که این اقلام در بسته بندی موجود هستند. در صورتی که چیزی کم است، با فروشنده دوربین خود تماس بگیرید.

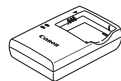

شارژر باتری
CB-2LF/CB-2LFE



مجموعه باتری
*NB-11LH



دوربین



کلاهک لنز
(با بند)

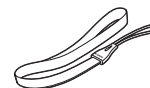

بند چمی

* برجیب مجموعه باتری را جدا نکنید.

- نسخه چاپی آن نیز به همراه دوربین عرضه شده است.
- کارت حافظه عرضه نشده است (📖۲).

پیش از استفاده

راهنمای ابتدایی

راهنمای پیشرفته

۱ اصول ابتدایی دوربین

۲ حالت خودکار

۳ سایر حالت های تصویربرداری

۴ حالت P

۵ حالت پخش

۶ منوی تنظیم

۷ لوازم جانبی

۸ ضمیمه

فهرست موضوعی



نام قطعات و قواعد موجود در این راهنما

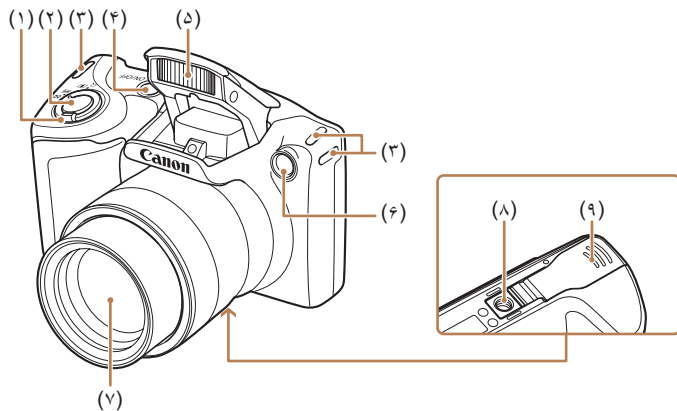

(۱) اهرم زوم	(۴) دکمه ON/OFF
تصویربرداری: [] / [] (تله) / [] (واید)	(۵) فلاش
پخش: [] (بزرگنمایی) / [] (تصاویر کوچک)	(۶) چراغ
(۲) دکمه شتر	(۷) لنز
(۳) محل اتصال بند	(۸) محل سوار شدن روی سه پایه
	(۹) درپوش باتری/کارت حافظه

یادداشت های مقدماتی و اطلاعات حقوقی

- ابتدا چند عکس آزمایشی بگیرید و آنها را بررسی کنید تا مطمئن شوید که تصاویر به درستی ثبت شده اند. لطفاً توجه داشته باشید که Canon Inc، شرکت های فرعی و وابسته آن و توزیع کنندگان آن در قبال خسارت های پی آیند ناشی از عملکرد نادرست دوربین یا لوازم جانبی آن، شامل عملکرد نادرست کارت های حافظه که منجر به عدم ثبت تصویر یا ثبت آن به گونه ای شود که قابل خواندن با ماشین نباشند، هیچ گونه مسئولیتی نمی پذیرند.
- تصاویر ثبت شده با این دوربین با هدف استفاده شخصی در نظر گرفته شده اند. از ثبت غیر مجاز که موجب نقض قوانین حق نسخه برداری می شود خودداری کنید و توجه داشته باشید که عکاسی حتی به منظور استفاده شخصی ممکن است در برخی اجراها یا نمایشگاه ها، یا در برخی محیط های تجاری تخطی از حق نسخه برداری یا سایر حقوق قانونی محسوب شود.
- لطفاً برای آگاهی از اطلاعات مربوط به ضمانت نامه دوربین یا اطلاعات تماس مرکز پشتیبانی Canon، به اطلاعات ضمانت نامه که همراه کیت راهنمای کاربر دوربین شما عرضه شده است، مراجعه کنید.
- اگرچه نمایشگر LCD تحت شرایط تولید با دقت فوق العاده بالا تولید شده است و بیش از ۹۹/۹۹ درصد از پیکسل ها با مشخصات طرح مطابقت دارند، ممکن است در موارد نادر برخی پیکسل ها معیوب باشند یا به صورت نقطه های قرمز یا سیاه ظاهر شوند. این مسئله آسیب دیدگی دوربین را نشان نمی دهد یا تصاویر ثبت شده را تحت تأثیر قرار نمی دهد.
- نمایشگر LCD ممکن است با یک روکش پلاستیکی نازک پوشانده شده باشد تا در حین حمل در مقابل خراشیدگی محافظت شود. در صورت پوشیده بودن، قبل از استفاده از دوربین، روکش را جدا کنید.
- در صورتی که از دوربین برای مدت زمان طولانی استفاده شود، ممکن است گرم شود. این مسئله نشان دهنده آسیب دیدگی نیست.

پیش از استفاده

راهنمای ابتدایی

راهنمای پیشرفته

۱ اصول ابتدایی دوربین

۲ حالت خودکار

۳ سایر حالت های تصویربرداری

۴ حالت P

۵ حالت پخش

۶ منوی تنظیم

۷ لوازم جانبی

۸ ضمیمه

فهرست موضوعی



پیش از استفاده

راهنمای ابتدایی

راهنمای پیشرفته

۱ اصول ابتدایی دوربین

۲ حالت خودکار

۳ سایر حالت های تصویربرداری

۴ حالت P

۵ حالت پخش

۶ منوی تنظیم

۷ لوازم جانبی

۸ ضمیمه

فهرست موضوعی

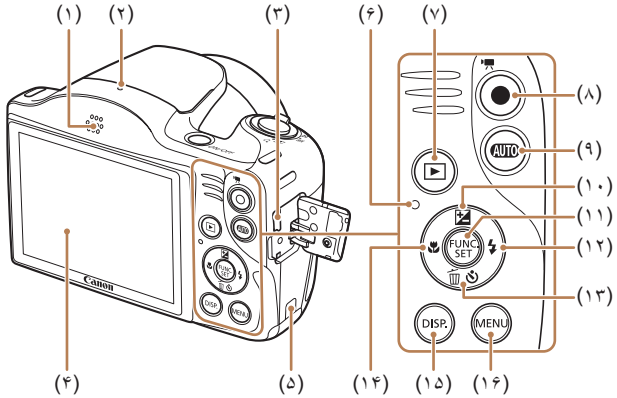

- حالت های تصویربرداری و نمادهای روی صفحه و متن در یک گروه نشان داده می شوند.
- ①: اطلاعات مهمی که باید بدانید
- 🍴: یادداشت ها و نکات مربوط به استفاده تخصصی از دوربین
- 📖: صفحات دارای اطلاعات مربوط (در این نمونه، "XX" شماره صفحه را نشان می دهد)
- دستورالعمل های موجود در این راهنما در مورد دوربین با تنظیمات پیش فرض به کار می روند.
- برای راحتی، به همه کارت های حافظه پشتیبانی شده، "کارت حافظه" گفته می شود.
- علامت 🎥 "تصاویر ثابت" و 🎥 "فیلم ها" زیر عناوین نشان می دهد که هر عملکرد برای تصاویر ثابت یا فیلم ها چگونه استفاده می شود.

- | | |
|---|---|
| (۱) بندگو | (۱۰) دکمه [] (جبران نوردهی) / بالا |
| (۲) میکروفن | (۱۱) دکمه FUNC./SET |
| (۳) پایانه AV OUT (خروجی صدا/تصویر) / DIGITAL | (۱۲) دکمه [] (فلاش) / راست |
| (۴) صفحه نمایش (نمایشگر LCD) | (۱۳) دکمه [] (تایمر خودکار) / [] (پاک کردن تکی تصویر) / پایین |
| (۵) درگاه کابل اتصال دهنده برقی مستقیم | (۱۴) دکمه [] (محدوده فوکوس) / چپ |
| (۶) نشانگر | (۱۵) دکمه [DISP.] (نمایش) |
| (۷) دکمه [] (پخش) | (۱۶) دکمه [MENU] |
| (۸) دکمه فیلم | |
| (۹) دکمه [AUTO] (خودکار) | |

- در این راهنما، از نمادها برای نشان دادن دکمه های مربوط به دوربین که روی آنها ظاهر می شوند یا شبیه آنها هستند، استفاده شده است.
- دکمه ها و کنترل های دوربین در قسمت زیر به وسیله نماد نشان داده شده اند.
 - [▲] دکمه بالا (۱۰) در عقب
 - [◀] دکمه چپ (۱۴) در عقب
 - [▶] دکمه راست (۱۲) در عقب
 - [▼] دکمه پایین (۱۳) در عقب





فهرست مطالب

پیش از استفاده

۲	اطلاعات اولیه
۲	محتویات بسته بندی
۲	کارت های حافظه سازگار
۲	درباره کارت های Eye-Fi
۳	یادداشت های مقدماتی و اطلاعات حقوقی
۳	نام قطعات و قواعد موجود در این راهنما
۱۰	عملیات رایج دوربین
۱۱	اقدامات احتیاطی مربوط به ایمنی

راهنمای ابتدایی

۱۴	عملیات های مقدماتی
۱۴	آماده سازی های اولیه
۱۴	وصل کردن لوازم جانبی
۱۵	نگه داشتن دوربین
۱۵	شارژ کردن مجموعه باتری
۱۶	قرار دادن مجموعه باتری و کارت حافظه
۱۶	بیرون آوردن مجموعه باتری و کارت حافظه
۱۷	تنظیم تاریخ و زمان
۱۷	تغییر تاریخ و زمان
۱۸	زبان صفحه نمایش
۱۹	آزمایش دوربین
۱۹	تصویربرداری (Smart Auto)
۲۰	مشاهده
۲۱	پاک کردن تصاویر

راهنمای پیشرفته

۱	اصول ابتدایی دوربین
۲۲	روشن/خاموش
۲۳	ویژگی های ذخیره نیرو (خاموش خ غیرفعال)
۲۳	ذخیره نیرو در حالت تصویربرداری
۲۳	ذخیره نیرو در حالت پخش
۲۳	دکمه شاتر
۲۴	گزینه های نمایش تصویربرداری
۲۴	استفاده از منوی FUNC
۲۵	استفاده از صفحه منو
۲۶	صفحه نمایش نشانگر
۲۷	ساعت
۲	حالت خودکار
۲۸	تصویربرداری با تنظیمات تعیین شده دوربین
۲۸	تصویربرداری (Smart Auto)
۳۰	تصاویر ثابت/فیلم ها
۳۰	تصاویر ثابت
۳۰	فیلم ها
۳۱	نمادهای صفحه
۳۲	نمادهای لرزشگیر تصویر
۳۲	کادرهای روی صفحه
۳۳	ویژگی های رایج آسان برای استفاده
۳۳	بزرگنمایی نزدیک تر سوژه ها (زوم دیجیتال)
۳۳	استفاده از تایمر خودکار
۳۴	استفاده از تایمر خودکار برای جلوگیری از لرزش دوربین
۳۴	سفارشی کردن تایمر خودکار
۳۵	افزودن یک مهر تاریخ
۳۵	عکسبرداری متوالی
۳۶	ویژگی های سفارشی سازی تصویر
۳۶	تغییر دادن نسبت ابعادی



تغییر دادن وضوح تصویر (اندازه)..... ۳۷

خط مشی های مربوط به انتخاب وضوح بر اساس اندازه کاغذ (برای تصاویر 4:3)..... ۳۷

حذف قرمزی چشم..... ۳۷

تغییر کیفیت تصویر فیلم..... ۳۸

ویژگی های مفید تصویربرداری..... ۳۸

نمایش خطوط جدول..... ۳۸

بزرگنمایی ناحیه فوکوس..... ۳۹

بررسی بسته بودن چشم ها..... ۳۹

سفارشی کردن عملیات دوربین..... ۴۰

غیرفعال کردن نور دستیار AF..... ۴۰

غیر فعالسازی چراغ کاهش قرمزی چشم..... ۴۰

تغییر دادن سبک نمایش تصویر بعد از گرفتن عکس ها..... ۴۰

تغییر دادن مدت نمایش تصویر بعد از گرفتن عکس ها..... ۴۰

تغییر صفحه نمایش داده شده بعد از گرفتن عکس ها..... ۴۱

۳ سایر حالت های تصویربرداری..... ۴۲

سفارشی سازی روشنایی / رنگ (کنترل نمایش زنده)..... ۴۲

صحنه های خاص..... ۴۳

به کار بردن جلوه های ویژه..... ۴۴

عکسبرداری با جلوه لنز چشم ماهی (جلوه چشم ماهی)..... ۴۴

تصاویر شبیه منل های مینیاتوری (جلوه مینیاتور)..... ۴۵

سرعت پخش و زمان تخمینی پخش (برای قطعه های فیلم ۱ دقیقه ای)..... ۴۵

عکسبرداری با جلوه دوربین کوچک (جلوه دوربین کوچک)..... ۴۶

تصویربرداری تک رنگ..... ۴۶

حالت های ویژه برای اهداف دیگر..... ۴۷

استفاده از تایمر خودکار چهره..... ۴۷

تصویربرداری با نوردهی طولانی (شاتر طولانی)..... ۴۷

۴ حالت P..... ۴۹

تصویربرداری در برنامه AE (حالت [P])..... ۴۹

روشنایی تصویر (نوردهی)..... ۵۰

تنظیم روشنایی تصویر (جبران نوردهی)..... ۵۰

قفل کردن روشنایی تصویر / نوردهی (قفل AE)..... ۵۰

تغییر روش نورسنجی..... ۵۱

تغییر دادن سرعت ISO..... ۵۱

تصحیح روشنایی تصویر (کنتراست هوشمند)..... ۵۲

رنگ های تصویر..... ۵۲

تنظیم تعادل سفیدی..... ۵۲

توازن سفیدی سفارشی..... ۵۳

تغییر رنگ مایه های تصویر (رنگ های من)..... ۵۳

رنگ سفارشی..... ۵۴

محدوده عکسبرداری و فوکوس..... ۵۴

گرفتن تصاویر کلوزآپ (ماکرو)..... ۵۴

تصویربرداری از سوژه های دور (بی نهایت)..... ۵۵

میدل فاصله دیجیتال..... ۵۵

تغییر دادن حالت کادر AF..... ۵۵

مرکز..... ۵۵

AiAF چهره..... ۵۶

انتخاب سوژه ها برای فوکوس کردن روی آنها (AF ردیابی)..... ۵۶

عکسبرداری با Servo AF..... ۵۷

تغییر دادن تنظیمات فوکوس..... ۵۷

تصویربرداری با قفل AF..... ۵۸

فلش..... ۵۸

تغییر دادن حالت فلش..... ۵۸

خودکار..... ۵۸

روشن..... ۵۸

سرعت کم شاتر..... ۵۸

خاموش..... ۵۹

تصویربرداری با قفل FE..... ۵۹

تنظیمات دیگر..... ۵۹

تغییر دادن نسبت فشرده سازی (کیفیت تصویر)..... ۵۹



۵

تغییر تنظیمات حالت IS	۶۰
فیلمبرداری از سوژه ها با همان اندازه نشان داده شده قبل از تصویربرداری	۶۰
حالت پخش	۶۱
مشاهده	۶۱
تغییر دادن حالت های نمایش	۶۲
هشدار نوردهی بیش از حد (برای قسمت های روشن تصویر)	۶۲
نمودار ستونی	۶۳
مرور و فیلتر کردن تصاویر	۶۳
حرکت بین تصاویر در فهرست تصاویر کوچک	۶۳
یافتن تصاویر منطبق با شرایط مشخص شده	۶۴
گزینه های مشاهده تصویر	۶۵
بزرگنمایی تصاویر	۶۵
مشاهده نمایش های اسلاید	۶۵
تغییر تنظیمات نمایش اسلاید	۶۶
پخش خودکار تصاویر مرتبط (جابجایی هوشمند)	۶۶
محافظت از تصاویر	۶۷
استفاده از منو	۶۷
انتخاب جداگانه تصاویر	۶۷
انتخاب محدوده	۶۸
محافظت از همه تصاویر با هم	۶۹
لغو محافظت از همه تصاویر با هم	۶۹
پاک کردن تصاویر	۶۹
پاک کردن چند تصویر با هم	۶۹
برگزیدن یک روش انتخاب	۶۹
انتخاب جداگانه تصاویر	۷۰
انتخاب محدوده	۷۰
تعیین همه تصاویر با هم	۷۰
چرخاندن تصاویر	۷۱
استفاده از منو	۷۱
غیرفعال کردن چرخش خودکار	۷۱

۶

علامتگذاری تصاویر به عنوان موارد دلخواه	۷۲
استفاده از منو	۷۲
ویرایش تصاویر ثابت	۷۳
تغییر اندازه تصاویر	۷۳
برش تصویر	۷۳
تغییر رنگ مایه های تصویر (رنگ های من)	۷۴
تصحیح روشنایی تصویر (کنتراست هوشمند)	۷۵
تصحیح قرمزی چشم	۷۵
ویرایش فیلم ها	۷۶
منوی تنظیم	۷۷
تنظیم عملکردهای اولیه دوربین	۷۷
قطع کردن صدای عملیات دوربین	۷۷
تنظیم میزان صدا	۷۷
مخفی کردن نکته ها	۷۸
تاریخ و زمان	۷۸
ساعت جهانی	۷۸
زمان جمع شدن لنز	۷۹
استفاده از حالت اکو	۷۹
تنظیم ذخیره نیرو	۷۹
روشنایی صفحه	۸۰
مخفی کردن صفحه آغازین	۸۰
فرمت کردن کارت های حافظه	۸۰
فرمت سطح پایین	۸۱
شماره گذاری	۸۱
ذخیره سازی تصویر بر اساس تاریخ	۸۲
بررسی لوگوهای مجوز	۸۲
زبان صفحه نمایش	۸۲
تغییر سایر تنظیمات	۸۲
بازایی مقادیر پیش فرض	۸۳

پیش از استفاده
راهنمای ابتدایی
راهنمای پیشرفته
۱ اصول ابتدایی دوربین
۲ حالت خودکار
۳ سایر حالت های تصویربرداری
۴ حالت P
۵ حالت پخش
۶ منوی تنظیم
۷ لوازم جانبی
۸ ضمیمه
فهرست موضوعی

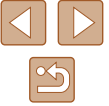

۷	لوازم جانبی.....	۸۴
	نقشه دستگاه.....	۸۴
	لوازم جانبی اختیاری.....	۸۵
	منابع نیرو.....	۸۵
	دستگاه فلش.....	۸۶
	سایر لوازم جانبی.....	۸۶
	چاپگر.....	۸۶
	استفاده از لوازم جانبی اختیاری.....	۸۷
	پخش در تلویزیون.....	۸۷
	تامین نیروی دوربین با برق خانگی.....	۸۷
	استفاده از نرم افزار.....	۸۹
	نرم افزار.....	۸۹
	دفترچه راهنمای نرم افزار.....	۸۹
	بررسی محیط کاری کامپیوتر.....	۸۹
	نصب نرم افزار.....	۹۰
	ذخیره کردن تصاویر در کامپیوتر.....	۹۰
	چاپ تصاویر.....	۹۲
	چاپ آسان.....	۹۲
	بیکربندی تنظیمات چاپ.....	۹۳
	برش تصاویر قبل از چاپ.....	۹۳
	انتخاب اندازه کاغذ و طرح بندی قبل از چاپ.....	۹۴
	گزینه های طرح بندی موجود.....	۹۴
	چاپ شناسه های عکس.....	۹۴
	چاپ صحنه های فیلم.....	۹۵
	گزینه های چاپ فیلم.....	۹۵
	افزودن تصاویر به لیست چاپ (DPOF).....	۹۵
	بیکربندی تنظیمات چاپ.....	۹۵
	تنظیم چاپ برای تصاویر جداگانه.....	۹۶
	تنظیم چاپ برای محدوده ای از تصاویر.....	۹۷
	تنظیم چاپ برای همه تصاویر.....	۹۷
	پاک کردن همه تصاویر از لیست چاپ.....	۹۷
	چاپ تصاویر اضافه شده به لیست چاپ (DPOF).....	۹۷

۸	ضمیمه.....	۱۰۱
	عیب یابی.....	۱۰۱
	پیام های روی صفحه.....	۱۰۴
	اطلاعات روی صفحه.....	۱۰۵
	تصویربرداری (نمایش اطلاعات).....	۱۰۵
	سطح باتری.....	۱۰۶
	پخش (نمایش اطلاعات دقیق).....	۱۰۶
	خلاصه صفحه کنترل فیلم.....	۱۰۷
	عملکردها و جدول های منو.....	۱۰۷
	عملکردهای موجود در هر حالت تصویربرداری.....	۱۰۷
	منوی FUNC.....	۱۰۸
	زبانه تصویربرداری.....	۱۱۰
	زبانه تنظیم.....	۱۱۲
	زبانه پخش.....	۱۱۳
	زبانه چاپ.....	۱۱۳
	حالت پخش منوی FUNC.....	۱۱۳
	اقدامات احتیاطی مربوط به حمل.....	۱۱۴
	مشخصات.....	۱۱۴
	مشخصات دوربین.....	۱۱۴
	فاصله کانونی زوم دیجیتال (معادل فیلم ۳۵ میلی متری).....	۱۱۵
	تعداد عکس هالزمان ضبطه زمان پخش.....	۱۱۵
	تعداد عکس ها در ازای هر کارت حافظه.....	۱۱۵
	زمان ضبط در ازای هر کارت حافظه.....	۱۱۶

۱۱۶	محدوده فلش.....
۱۱۶	محدوده تصویربرداری
۱۱۶	سرعت عکسبرداری متوالی.....
۱۱۶	سرعت شاتر.....
۱۱۶	دیاگرام.....
۱۱۷	مجموعه باتری NB-11LH.....
۱۱۷	شارژر باتری CB-2LF/CB-2LFE.....
۱۱۸	فهرست موضوعی.....
۱۲۰	علامت های تجاری و مجوزها.....
۱۲۰	رفع مسئولیت.....

پیش از استفاده
راهنمای ابتدایی
راهنمای پیشرفته
۱ اصول ابتدایی دوربین
۲ حالت خودکار
۳ سایر حالت های تصویربرداری
۴ حالت P
۵ حالت پخش
۶ منوی تنظیم
۷ لوازم جانبی
۸ ضمیمه
فهرست موضوعی



عملیات رایج دوربین

عکسبرداری

- استفاده از تنظیمات تعیین شده توسط دوربین (حالت خودکار)

- ۲۸

تصویربرداری خوب از افراد

تصویر چهره
(۴۳)در مقابل برف
(۴۳)

مطابقت با صحنه های خاص

نور کم
(۴۳)آتش بازی
(۴۳)

به کار بردن جلوه های ویژه

رنگهای درخشان
(۴۴)جلوه پوستر
(۴۴)جلوه چشم ماهی
(۴۴)جلوه مینیاتور
(۴۵)جلوه دوربین کوچک
(۴۶)تک رنگ
(۴۶)

- در هنگام انجام تنظیمات تصویر (حالت کنترل نمایش زنده)
- ۴۲

- فوکوس کردن روی چهره ها
- ۵۶، ۴۳، ۲۸

- بدون استفاده از فلش (فلش خاموش)
- ۲۸

- گنجاندن خودتان در عکس (تایمر خودکار)
- ۴۷، ۳۳

- افزودن مهر تاریخ
- ۳۵

مشاهده

- مشاهده تصاویر (حالت پخش)
- ۶۱

- پخش خودکار (نمایش اسلاید)
- ۶۵

- از طریق تلویزیون
- ۸۷

- از طریق کامپیوتر
- ۸۹

- مرور کردن سریع تصاویر
- ۶۳

- پاک کردن تصاویر
- ۶۹

فیلمبرداری/مشاهده فیلم ها

- فیلمبرداری
- ۲۸

- مشاهده فیلم ها (حالت پخش)
- ۶۱





● چاپ عکس ها

- ۹۲



نخیره

● ذخیره تصاویر در کامپیوتر

- ۹۰

اقدامات احتیاطی مربوط به ایمنی

- قبل از استفاده از این محصول، حتماً اقدامات احتیاطی مربوط به ایمنی که در زیر آورده شده است را مطالعه کنید. همیشه اطمینان حاصل کنید که از محصول درست استفاده می شود.
- اقدامات احتیاطی مربوط به ایمنی به منظور جلوگیری از مصدومیت شما و سایر افراد یا جلوگیری از آسیب دیدن اموال شما در اینجا ذکر شده است.
- حتماً راهنماهای عرضه شده با هر وسیله جانبی که به صورت جداگانه فروخته می شود، را نیز بررسی کنید.



بیانگر احتمال مصدومیت جدی یا مرگ است.

- در نزدیکی چشم افراد فلاش نزنید.
- قرار گرفتن چشم در معرض نور شدید ایجاد شده توسط فلاش می تواند به بینایی آسیب برساند. به ویژه هنگام استفاده از فلاش، حداقل ۱ متر دور از نوزادان باشید.
- این وسیله را دور از دسترس کودکان و نوزادان قرار دهید.
- انداختن بند به دور گردن یک کودک می تواند موجب خفگی او شود.
- در صورتی که دستگاه شما دارای سیم برق است، اگر سیم برق به اشتباه دور گردن کودک ببیچد ممکن است باعث خفگی شود.
- فقط از منابع برق توصیه شده استفاده کنید.
- اجزای محصول را از هم جدا نکنید، آن را دستکاری نکنید و در معرض حرارت قرار ندهید.
- اگر مجموعه باتری دارای برجسب باشد، آن را جدا نکنید.
- نگذارید محصول بیفتد یا در معرض ضربه های شدید قرار بگیرد.
- در صورتی که محصول شکسته است، مانند وقتی که روی زمین می افتد، داخل آن را لمس نکنید.
- اگر محصول دود می کند یا بوی عجیبی می دهد، یا به نحوی غیر عادی عمل می کند، فوراً استفاده از آن را متوقف کنید.
- از حلال های آلی مثل الکل، بنزین، یا تینر برای تمیز کردن این محصول استفاده نکنید.



● از تماس محصول با مایعات خودداری کنید و اجازه ندهید مایعات یا اجسام خارجی وارد آن شود. این کار می تواند منجر به برق گرفتگی یا آتش سوزی شود.
اگر محصول خیس شد، با مایعات یا اجسام خارجی وارد آن شده، مجموعه باتری/باتری ها را بیرون بیاورید یا آن را فوراً از پریز جدا کنید.

● در نمایاب (اگر مدل دوربین شما نمایاب دارد) به منابع نور درخشان، مثلاً خورشید در روز آفتابی یا منابع نور درخشان مصنوعی نگاه نکنید.
این کار می تواند به بینایی شما آسیب برساند.

● اگر محصول به پریز برق متصل است، در حین طوفان آن را لمس نکنید.
این کار می تواند منجر به برق گرفتگی یا آتش سوزی شود. فوراً استفاده از محصول را متوقف کنید و از آن فاصله بگیرید.

● فقط از مجموعه باتری/باتری های توصیه شده استفاده کنید.

● مجموعه باتری/باتری ها را در شعله مستقیم نیندازید یا نزدیک آن قرار ندهید.
انجام این کار ممکن است باعث انفجار یا نشت مجموعه باتری/باتری ها شود، که منجر به برق گرفتگی، آتش سوزی یا جراحت می شود. در صورتی که باتری نشت کند و الکترولیت آن با چشم، دهان، پوست یا لباس تماس پیدا کند، فوراً آنها را با آب فراوان بشویید.

● اگر محصول از شارژر باتری استفاده می کند، به اقدامات احتیاطی زیر توجه کنید.

- هر چند وقت یک بار، دوشاخه سیم برق را از پریز جدا کنید و هرگونه گرد و غبار و آلودگی که روی دوشاخه، قسمت خارجی پریز برق و قسمت های مجاور جمع شده است را با استفاده از یک پارچه خشک تمیز کنید.
- با دست خیس دوشاخه را وارد یا خارج نکنید.
- از این وسیله طوری استفاده نکنید که از ظرفیت مجاز خروجی برق یا لوازم جانبی سیم کشی بیشتر شود. در صورت معیوب بودن دوشاخه، یا داخل نشدن دوشاخه در پریز به طور کامل، از آن استفاده نکنید.
- اجازه ندهید گرد و غبار یا اجسام فلزی (مثل سنجاق یا کلیپ) با پایه ها یا دوشاخه تماس پیدا کنند.
- در صورتی که محصول شما دارای سیم برق است، سیم برق را نریزید، به آن آسیب نزنید، آن را دستکاری نکنید یا اشیاء سنگین روی آن قرار ندهید.
- این کار می تواند منجر به برق گرفتگی یا آتش سوزی شود.

● در مکان هایی که استفاده از دوربین ممنوع است، دوربین را خاموش کنید.
امواج الکترومغناطیسی منتشر شده توسط دوربین ممکن است در کار لوازم الکترونیکی و سایر دستگاهها تداخل ایجاد کنند. هنگام استفاده از این محصول در مکان هایی که استفاده از دستگاه های الکترونیکی ممنوع است، مانند داخل هوائپماها و بیمارستان ها، اقدامات احتیاطی لازم را انجام دهید.

● اجازه ندهید دوربین برای مدت طولانی با پوست تماس داشته باشد.
حتی اگر دوربین گرم نباشد، تماس آن با پوست باعث سوختگی درجه دوم می شود که باعث قرمزی یا تاول زدن پوست می شود. اگر جریان خون ضعیف یا پوست غیر حساس دارید، در مکان های گرم از سه پایه استفاده کنید.



احتیاط

احتمال مصدومیت را نشان می دهد.

● وقتی محصول را با بند آن نگه می دارید، مراقب باشید که به جایی کوبیده نشود، در معرض ضربه ها یا تکان های شدید قرار نگیرد یا به اجسام دیگر گیر نکند.

● مراقب باشید به لنز ضربه نزنید یا آن را محکم فشار ندهید.
این کار می تواند منجر به مصدومیت یا آسیب دیدن دوربین شود.

● مراقب باشید صفحه دوربین در معرض ضربه های شدید قرار نگیرد.
در صورت شکستن صفحه، ممکن است قطعات خرد شده باعث مصدومیت شود.

● هنگام استفاده از فلاش، مراقب باشید آن را با انگشتان یا لباس خود نپوشانید.
این کار ممکن است باعث سوختن یا آسیب دیدن فلاش شود.

● از محصول در مکان های زیر استفاده نکنید، آن را در این مکان ها قرار ندهید یا نگهداری نکنید:

- مکان هایی که در معرض نور مستقیم خورشید هستند
- مکان هایی که دارای درجه حرارت بالاتر از ۴۰ درجه سانتی گراد هستند
- مکان هایی که مرطوب یا پر از گرد و غبار هستند

قرار دادن دوربین در چنین مکان هایی می تواند منجر به نشستی، داغ شدگی یا انفجار مجموعه باتری/باتری ها، و نهایتاً منجر به برق گرفتگی، آتش سوزی، سوختگی یا سایر مصدومیت ها شود. داغ شدگی و آسیب ممکن است منجر به برق گرفتگی، آتش سوزی، سوختگی یا سایر مصدومیت ها شود.



- جلوه های تغییر نمایش اسلاید وقتی به مدت طولانی مشاهده شوند ممکن است باعث ایجاد ناراحتی شوند.
- هنگام استفاده از لنزهای اختیاری، فیلترهای لنز یا آداپتور فیلتر (در صورت کاربرد)، مطمئن شوید که این لوازم جانبی را محکم وصل کرده اید.
- در صورت شل شدن و افتادن لنز، ممکن است لنز بشکند و خرده شیشه ها باعث بریدگی شوند.
- در محصولاتی که فلاش به صورت خودکار بالا و پایین می رود، مطمئن شوید که هنگام پایین آمدن فلاش انگشت شما بین آن گیر نمی کند.
- این کار ممکن است باعث مصدومیت شود.

احتیاط

احتمال آسیب دیدن اموال را نشان می دهد.

- دوربین را به سمت منابع نور درخشان، مثلاً خورشید در روز آفتابی یا منابع نور درخشان مصنوعی نگویید.
- انجام چنین کاری ممکن است به حسگر تصویر یا سایر اجزای داخلی آسیب برساند.
- هنگام استفاده از دوربین در ساحل شنی یا یک مکان طوفانی، مراقب باشید که گرد و غبار یا شن وارد دوربین نشود.
- در محصولاتی که فلاش به صورت خودکار بالا و پایین می رود، فلاش را به سمت پایین فشار ندهید یا آن را باز نکنید.
- این وضعیت ممکن است موجب نقص عملکرد محصول شود.
- هرگونه گرد و غبار، دوده یا سایر مواد خارجی روی فلاش را با گوش پاک کن یا پارچه پاک کنید.
- گرمای متساعده از فلش ممکن است باعث شود ماده خارجی دود کند یا محصول درست کار نکند.
- هنگامی که از این محصول استفاده نمی کنید، مجموعه باتری/باتری ها را بیرون بیاورید و در جایی نگهداری نمایید.
- هرگونه نشت باتری ممکن است باعث آسیب دیدن محصول شود.
- قبل از اینکه مجموعه باتری/باتری ها را دور بیندازید، پایانه های آن را با نوار چسب یا سایر مواد عایق بپوشانید.
- تماس پیدا کردن باتری با مواد فلزی دیگر ممکن است موجب آتش سوزی یا انفجار شود.

- هنگامی که از شارژر باتری این محصول استفاده نمی کنید، آن را از پریز برق خارج کنید.
- هنگام استفاده از شارژر باتری، آن را با پارچه یا سایر اشیاء نپوشانید.
- اگر شارژر برای مدت طولانی متصل به پریز برق رها شود، ممکن است موجب گرم شدن بیش از حد و اختلال شارژر و در نهایت آتش سوزی شود.
- مجموعه های باتری عرضه شده را نزدیک حیوانات خانگی قرار ندهید.
- ممکن است حیوانات خانگی با گاز گرفتن مجموعه باتری موجب نشت، گرم شدن بیش از حد یا انفجار آن شوند که منجر به آتش سوزی یا آسیب دیدن محصول می شود.
- اگر محصول شما از چند باتری استفاده می کند، از باتری هایی که سطح شارژ متفاوت دارند با هم استفاده نکنید، و باتری های جدید و قدیمی را با هم استفاده نکنید. باتری ها را با پایانه های + و - بر عکس در دوربین قرار ندهید.
- این وضعیت ممکن است موجب نقص عملکرد محصول شود.
- زمانی که دوربین در جیب شلوارتان است، نشینید.
- این کار می تواند موجب نقص عملکرد یا آسیب دیدن صفحه نمایش شود.
- وقتی که دوربین را داخل کیف می گذارید، مراقب باشید که اجسام سخت در تماس با صفحه نمایش قرار نگیرند. در صورتی که محصول شما دارای صفحه نمایشی است که بسته می شود، صفحه نمایش را نیز ببندید (تا رو به بدنه دوربین قرار بگیرد).
- هیچ جسم سختی را به محصول وصل نکنید.
- این کار می تواند موجب نقص عملکرد یا آسیب دیدن صفحه نمایش شود.



آماده سازی های اولیه

به شرح زیر برای تصویربرداری آماده شوید.

وصل کردن لوازم جانبی

۱ بند را وصل کنید.

- انتهای بند را از بین سوراخ بند عبور دهید (۱)، و سپس انتهای دیگر بند را از بین حلقه موجود در انتهای عبور داده شده بند بکشید (۲).

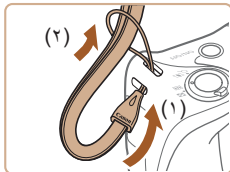

۲ کلاهک لنز را وصل کنید.

- کلاهک لنز را موقتاً از لنز جدا کنید، انتهای بند را از بین سوراخ بند عبور دهید (۱)، و سپس کلاهک لنز را از بین حلقه بکشید (۲).
- همیشه قبل از روشن کردن دوربین، کلاهک لنز را جدا کنید.
- وقتی از دوربین استفاده نمی کنید، کلاهک لنز را روی لنز بگذارید.

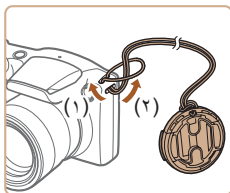
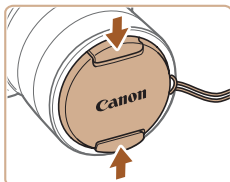

راهنمای ابتدایی

عملیات های مقدماتی

اطلاعات اولیه و دستورالعمل ها، از آماده سازی های اولیه تا تصویربرداری و پخش

پیش از استفاده

راهنمای ابتدایی

راهنمای پیشرفته

۱ اصول ابتدایی دوربین

۲ حالت خودکار

۳ سایر حالت های تصویربرداری

۴ حالت P

۵ حالت پخش

۶ منوی تنظیم

۷ لوازم جانبی

۸ ضمیمه

فهرست موضوعی



نگه داشتن دوربین



- بند را دور مچ خود قرار دهید.
- در هنگام تصویربرداری، بازوهای خود را نزدیک بدن نگه دارید و برای جلوگیری از حرکت دوربین، آن را محکم نگه دارید. اگر فلاش را بالا برده اید، انگشت خود را روی آن قرار ندهید.

شارژ کردن مجموعه باتری

قبل از استفاده، مجموعه باتری را با استفاده از شارژر عرضه شده شارژ کنید. حتماً ابتدا مجموعه باتری را شارژ کنید، زیرا دوربین به همراه مجموعه باتری شارژ شده فروخته نمی شود.



- ۱ **مجموعه باتری را در جای خود قرار دهید.**
- بعد از تراز کردن علامت های ▲ روی مجموعه باتری و شارژر، با فشار دادن مجموعه باتری به طرف داخل (۱) و به طرف پایین (۲)، آن را در جای خود قرار دهید.

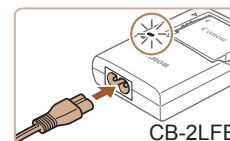
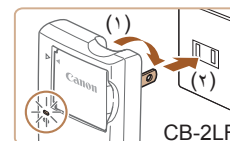

- ۲ **مجموعه باتری را شارژ کنید.**
- CB-2LF: دو شاخه را بیرون بیاورید (۱) و شارژر را به پریز برق وصل کنید (۲).
- CB-2LFE: سیم برق را به شارژر وصل کنید، سپس سر دیگر آن را به پریز برق وصل کنید.
- چراغ شارژ نارنجی می شود و شارژ آغاز می شود.
- پس از پایان شارژ، چراغ سبز رنگ می شود.

۳ مجموعه باتری را بیرون بیاورید.

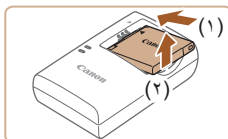

- پس از جدا کردن شارژر باتری از پریز برق، با فشار دادن مجموعه باتری به طرف داخل (۱) و به طرف بالا (۲)، آن را درآورید.

- **!** برای محافظت از مجموعه باتری و نگهداری از آن در شرایط بهینه، آن را به طور متوالی بیشتر از ۲۴ ساعت شارژ نکنید.
- برای شارژرهای باتری که از سیم برق استفاده می کنند، شارژر یا سیم را به اجسام دیگر وصل نکنید. انجام این کار ممکن است موجب نقص عملکرد محصول یا آسیب دیدن محصول شود.

- **✍** برای اطلاع از جزئیات زمان شارژ و تعداد عکس ها و زمان ضبط ممکن با یک مجموعه باتری کاملاً شارژ شده، به "تعداد عکس هالزمان ضبط، زمان پخش" (۱۱۵) مراجعه کنید.
- مجموعه باتری های شارژ شده به تدریج شارژ خود را از دست می دهند، حتی اگر استفاده نشوند.
- مجموعه باتری را در روز استفاده (یا بلافاصله قبل از آن) شارژ کنید.
- این شارژر را می توان در مناطقی با نیروی برق متناوب ۱۰۰ تا ۲۴۰ ولت (۶۰/۵۰ هرتز) استفاده کرد. برای پریزهای برق دارای شکل متفاوت، از یک مبدل برای دوشاخه که در بازار موجود است استفاده کنید. هرگز از ترانسفورماتور برقی طراحی شده برای مسافت استفاده نکنید، زیرا ممکن است به مجموعه باتری صدمه بزند.



قرار دادن مجموعه باتری و کارت حافظه

مجموعه باتری عرضه شده و کارت حافظه (به طور جداگانه فروخته می شود) را داخل دوربین قرار دهید. توجه داشته باشید که قبل از استفاده از یک کارت حافظه جدید (یا کارت حافظه ای که در یک دستگاه دیگر فرمت شده است)، باید کارت حافظه را با استفاده از این دوربین فرمت کنید (۸۰).

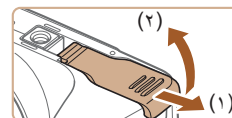

۱ درپوش را باز کنید.

• درپوش را بلغزانید (۱) و آن را باز کنید (۲).

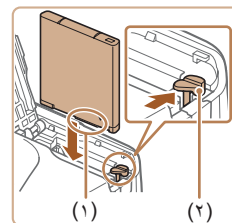

۲ مجموعه باتری را در جای خود قرار دهید.

• مجموعه باتری با پلانه ها (۱) را در جهت نشان داده شده نگه دارید، قفل باتری (۲) را به سمت پیکان فشار دهید و مجموعه باتری را وارد کنید تا با صدای تق در وضعیت قفل شده قرار بگیرد.

• اگر مجموعه باتری را در جهت اشتباه قرار داده باشید، باتری نمی تواند در وضعیت صحیح قفل شود. همیشه مطمئن شوید که مجموعه باتری در جهت درست قرار دارد و در هنگام قرار گرفتن قفل می شود.

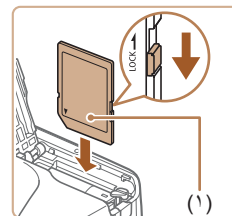

۳ زبانه محافظت در برابر نوشتن کارت را بررسی کنید و کارت حافظه را در جای خود قرار دهید.

• ضبط روی کارت حافظه هایی که دارای زبانه محافظت در برابر نوشتن هستند، در هنگامی که زبانه در وضعیت قفل شده قرار دارد، امکان پذیر نیست. زبانه محافظت در برابر نوشتن را به وضعیت باز تغییر دهید.

• کارت حافظه را طوری وارد کنید که بر حسب (۱) در جهت نشان داده شده باشد تا با صدای تق جا بیفتد.

• مطمئن شوید که کارت حافظه در هنگام قرار گرفتن در جای خود، در جهت درست قرار داشته باشد. قرار دادن کارت های حافظه در جهت اشتباه ممکن است به دوربین آسیب برساند.

۴ درپوش را ببندید.

• درپوش را پایین بیاورید (۱) و در حین لغزاندن آن را پایین نگه دارید، تا با صدای تق در وضعیت بسته قرار گیرد (۲).

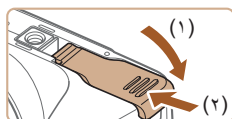

• برای راهنمایی درباره تعداد عکس ها یا ساعت های ضبط که می توانند در یک کارت حافظه ذخیره شوند، به "تعداد عکس ها در ازای هر کارت حافظه" (۱۱۵) مراجعه کنید.

بیرون آوردن مجموعه باتری و کارت حافظه

مجموعه باتری را بیرون بیاورید.

• درپوش را باز کنید و قفل باتری را در جهت فلش فشار دهید.

• مجموعه باتری بیرون می پرد.

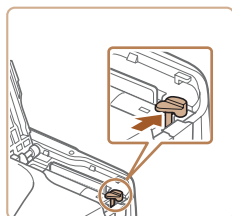

کارت حافظه را در آورید.

• کارت حافظه را به داخل فشار دهید تا یک صدای تق بشنوید و سپس آن را به آرامی رها کنید.

• کارت حافظه بیرون می پرد.

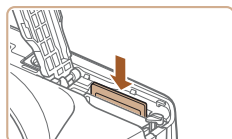

تنظیم تاریخ و زمان

اگر صفحه [تاریخ/زمان] در هنگام روشن کردن دوربین نمایش داده شده، تاریخ و زمان را به درستی مانند زیر تنظیم کنید. اطلاعاتی که به این روش مشخص می کنید در قسمت مشخصات تصویر در هنگام تصویربرداری ضبط می شود، و در هنگام مدیریت تصاویر بر اساس تاریخ تصویربرداری یا در هنگام چاپ تصاویر با نمایش تاریخ به شما کمک می کند. همچنین در صورت تمایل می توانید مهر تاریخ را به تصویر اضافه کنید (۳۵).



۱ دوربین را روشن کنید.

- دکمه ON/OFF را فشار دهید.
- صفحه [تاریخ/زمان] نمایش داده می شود.

۲ تاریخ و زمان را تنظیم کنید.

- برای انتخاب یک گزینه دکمه های [◀▶] را فشار دهید.
- برای تعیین تاریخ و زمان دکمه های [▲▼] را فشار دهید.
- پس از پایان کار، دکمه [⊙] را فشار دهید.

۳ منطقه زمانی محل سکونت خود را مشخص کنید.

- برای انتخاب منطقه زمانی محل سکونت خود دکمه های [▶▶] را فشار دهید.

۴ به فرایند تنظیم پایان دهید.

- پس از پایان کار، دکمه [⊙] را فشار دهید. پس از ظاهر شدن پیام تأیید، صفحه تنظیم دیگر نمایش داده نمی شود.
- برای خاموش کردن دوربین، دکمه ON/OFF را فشار دهید.

- هر بار که دوربین را روشن می کنید، صفحه [تاریخ/زمان] نمایش داده خواهد شد، مگر اینکه تاریخ، زمان و منطقه زمانی محل سکونت خود را تنظیم کنید. اطلاعات صحیح را تعیین کنید.

- برای تنظیم ساعت تابستانی (۱ ساعت به جلو)، [OFF] را در مرحله ۲ انتخاب کنید و سپس [ON] را با فشار دادن دکمه های [▲][▼] انتخاب نمایید.

تغییر تاریخ و زمان

تاریخ و زمان را به شرح زیر تنظیم کنید.

۱ به صفحه منو بروید.

- دکمه [MENU] را فشار دهید.

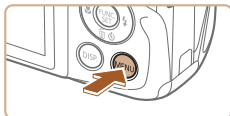

۲ [تاریخ/زمان] را انتخاب کنید.

- اهرم زوم را برای انتخاب زیانه [۴] حرکت دهید.
- برای انتخاب [تاریخ/زمان] دکمه های [▲][▼] سپس دکمه [⊙] را فشار دهید.



۳ تاریخ و زمان را تغییر دهید.

- مرحله ۲ را در "تنظیم تاریخ و زمان" (۱۷) برای انجام تنظیمات دنبال کنید.
- برای انتخاب صفحه منو دکمه [MENU] را فشار دهید.

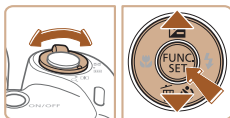

زبان صفحه نمایش

زبان صفحه نمایش را بر حسب نیاز تغییر دهید.

- ۱ وارد حالت پخش شوید.
- دکمه [▶] را فشار دهید.



- ۲ به صفحه تنظیمات بروید.

- دکمه [MENU] را فشار داده و نگه دارید و سپس بلافاصله دکمه [MENU] را فشار دهید.

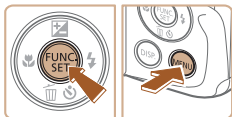

- ۳ زبان صفحه نمایش را تنظیم کنید.

- دکمه های [▶][◀][▲][▼] را برای انتخاب یک زبان فشار دهید، و سپس دکمه [MENU] را فشار دهید.
- به محض اینکه زبان صفحه نمایش تنظیم شود، صفحه تنظیمات، دیگر نمایش داده نمی شود.



- اگر در مرحله ۲ بعد از فشار دادن دکمه [MENU] قبل از اینکه دکمه [MENU] را فشار دهید زیاد صبر کنید، یک نماد ساعت نمایش داده می شود. در این صورت، برای پایان دادن به نماد ساعت، دکمه [MENU] را فشار دهید و مرحله ۲ را تکرار کنید.
- همچنین می توانید با فشار دادن دکمه [MENU] و انتخاب [زبان] از زبانه [▶▶]، زبان صفحه نمایش را تغییر دهید.

- تنظیمات تاریخ/زمان را می توان تا حدود ۳ هفته پس از برداشتن مجموعه باتری با استفاده از باتری تاریخ/زمان تعبیه شده در دوربین (باتری پیش‌بینان) حفظ نمود.
- باتری تاریخ/زمان حدود ۴ ساعت پس از قرار دادن یک مجموعه باتری شارژ شده یا اتصال دوربین به یک کیت آداپتور AC (جداگانه فروخته می شود، شماره ۸۵۱۱) شارژ خواهد شد، حتی اگر دوربین خاموش باشد.
- به محض اینکه باتری تاریخ/زمان خالی شود، وقتی که دوربین را روشن می کنید، صفحه [تاریخ/زمان] نمایش داده می شود. تاریخ و زمان صحیح را همانطور که در "تنظیم تاریخ و زمان" (۱۷۱) شرح داده شده است، تنظیم کنید.

پیش از استفاده

راهنمای ابتدایی

راهنمای پیشرفته

۱ اصول ابتدایی دوربین

۲ حالت خودکار

۳ سایر حالت های تصویربرداری

۴ حالت P

۵ حالت پخش

۶ منوی تنظیم

۷ لوازم جانبی

۸ ضمیمه

فهرست موضوعی





آزمایش دوربین

تصاویر ثابت ◀ فیلم ها

برای روشن کردن دوربین، گرفتن تصاویر ثابت یا فیلم ها و سپس مشاهده آنها، از این دستورالعمل ها پیروی کنید.

تصویربرداری (Smart Auto)

برای انتخاب کاملاً خودکار تنظیمات بهینه برای صحنه های خاص، فقط کفایت اجازه دهید که دوربین سوژه و شرایط تصویربرداری را تعیین کند.

۱ دوربین را روشن کنید.

- دکمه ON/OFF را فشار دهید.
- صفحه آغازین نمایش داده می شود.



۲ وارد حالت [AUTO] شوید.

- دکمه [AUTO] را پشت سر هم فشار دهید تا [AUTO] نمایش داده شود.
- دوربین را به طرف سوژه بگیرید. در حالی که دوربین صحنه را تعیین می کند، یک صدای تق کوچک ایجاد خواهد کرد.
- نمادهای نشان دهنده صحنه و حالت لرزشگیر تصویر در قسمت بالای سمت راست صفحه نمایش داده می شوند.
- کادرهایی که دور هر یک از سوژه های شناسایی شده نمایش داده می شوند، نشان می دهند که سوژه در فوکوس قرار دارد.



۳ تصویر را ترکیب بندی کنید.

- برای بزرگنمایی سوژه، اهرم زوم را به طرف [M] (تله) حرکت دهید، و برای کوچکنمایی سوژه، آن را به طرف [W] (واید) حرکت دهید.

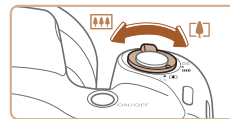

تصویر بگیرید. گرفتن تصاویر ثابت

۱) فوکوس کنید.

- دکمه شاتر را به آرامی تا نیمه به طرف پایین فشار دهید. دوربین بعد از فوکوس کردن دو بار بوق می زند، و کادرهای AF برای نشان دادن نواحی فوکوس شده تصویر نمایش داده می شوند.
- اگر [لش را بیرون بیاورید] نمایش داده شد، فلاش را با انگشت خود بالا ببرید تا آن را برای استفاده آماده کنید. اگر ترجیح می دهید از فلاش استفاده نکنید، آن را با انگشت خود به طرف پایین و به داخل دوربین فشار دهید.

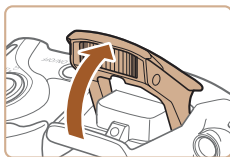
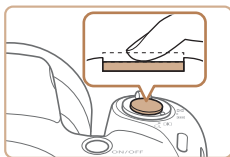

۲) تصویر بگیرید.

- دکمه شاتر را به طور کامل به پایین فشار دهید.
- وقتی که دوربین عکس می گیرد، صدای شاتر پخش می شود و در شرایط کم نور در صورتی که فلاش را بالا برده باشید، به طور خودکار روشن می شود.
- دوربین را ثابت نگه دارید تا صدای شاتر قطع شود.
- بعد از نمایش تصویر شما، دوربین به صفحه تصویربرداری بر می گردد.

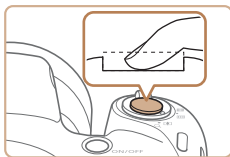



فیلمبرداری

۱) فیلمبرداری را شروع کنید.

- دکمه فیلم را فشار دهید. وقتی ضبط شروع می شود، دوربین یک بار بوق می زند و [ضبط] به همراه زمان سپری شده نمایش داده می شود (۱).
- نوارهای سیاه رنگی در لبه های بالا و پایین صفحه نمایش داده می شوند، و سوژه کمی بزرگ می شود. نوارهای سیاه رنگ، نواحی ضبط نشده تصویر را نشان می دهند.
- کادری که دور هر یک از چهره های شناسایی شده نمایش داده می شوند، نشان می دهند که چهره در فوکوس قرار دارد.
- وقتی ضبط شروع می شود، انگشت خود را از روی دکمه فیلم بردارید.

۲) به فیلمبرداری پایان دهید.

- برای متوقف کردن فیلمبرداری، دکمه فیلم را دوباره فشار دهید. وقتی ضبط متوقف می شود، دوربین دو بار بوق می زند.

مشاهده

بعد از گرفتن عکس یا فیلم، می توانید آنها را روی صفحه به صورت زیر مشاهده کنید.

۱) وارد حالت پخش شوید.

- دکمه [▶] را فشار دهید.
- آخرین تصویر شما نمایش داده می شود.

۲) در بین تصاویر خود حرکت کنید.

- برای مشاهده تصویر قبلی، دکمه [◀] را فشار دهید. برای مشاهده تصویر بعدی، دکمه [▶] را فشار دهید.

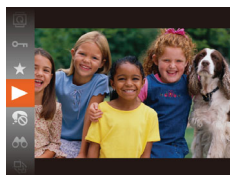
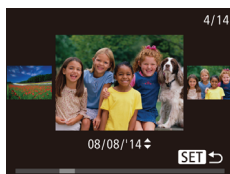
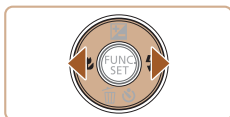

- برای دسترسی به این صفحه (حالت حرکت نمایش)، دکمه های [▶] [◀] را فشار دهید و حداقل یک ثانیه نگاه دارید. در این حالت، دکمه های [▶] [◀] را فشار دهید تا در بین تصاویر حرکت کنید.
- برای بازگشت به نمایش تکی تصویر، دکمه [⊞] را فشار دهید.
- فیلم ها با نماد [SET ▶] مشخص می شوند. برای پخش فیلم ها، به مرحله ۳ بروید.

۳) فیلم ها را پخش کنید.

- دکمه [⊞] را فشار دهید، برای انتخاب [▶] دکمه های [▲] [▼] را فشار دهید و سپس دکمه [⊞] را دوباره فشار دهید.
- پخش اکنون شروع می شود و پس از پایان فیلم، [SET ▶] نمایش داده می شود.
- برای تنظیم میزان صدا، دکمه های [▲] [▼] را فشار دهید.



• برای رفتن به حالت تصویربرداری از حالت پخش، دکمه شاتر را تا نیمه فشار دهید.

پاک کردن تصاویر

می توانید تصاویری که لازم ندارید را تک تک انتخاب کرده و پاک کنید. هنگام پاک کردن تصاویر مراقب باشید، زیرا نمی توان آنها را بازیابی کرد.

۱ پاک کردن تصاویر را برای پاک کردن انتخاب کنید.

• دکمه های [◀][▶] را برای انتخاب یک تصویر فشار دهید.

۲ تصاویر را پاک کنید.

• دکمه [▼] را فشار دهید.

• وقتی [پاک شود؟] نمایش داده می شود، دکمه های [▶][◀] را برای انتخاب [پاک کردن] فشار دهید و سپس دکمه [⊗] را فشار دهید.

• تصویر فعلی اکنون پاک می شود.

• برای لغو پاک کردن، دکمه های [▶][◀] را فشار دهید تا [لغو] انتخاب شود، و سپس دکمه [⊗] را فشار دهید.



• می توانید چند تصویر را انتخاب کنید تا با هم پاک شوند (۶۹).

راهنمای پیشرفته

اصول ابتدایی دوربین

سایر عملیات های ابتدایی و راه های دیگر برای استفاده از دوربین، از جمله گزینه های تصویربرداری و پخش

روشن/خاموش

حالت تصویربرداری

- دکمه ON/OFF را فشار دهید تا دوربین روشن شده و آماده تصویربرداری شود.
- برای خاموش کردن دوربین، دکمه ON/OFF را دوباره فشار دهید.



حالت پخش

- دکمه [▶] را برای روشن کردن دوربین و مشاهده عکس های خود فشار دهید.
- برای خاموش کردن دوربین، دکمه [▶] را دوباره فشار دهید.



- برای رفتن به حالت پخش از حالت تصویربرداری، دکمه [▶] را فشار دهید.
- برای رفتن به حالت تصویربرداری از حالت پخش، دکمه شاتر را تا نیمه فشار دهید (23/100).
- لنز بعد از گذشت حدود یک دقیقه از زمانی که دوربین در حالت پخش است، جمع خواهد شد.
- می توانید با فشار دادن دکمه [▶] در هنگامی که لنز جمع شده است، دوربین را خاموش کنید.



ویژگی های ذخیره نیرو (خاموش خ غیرفعال)

به عنوان راهی برای حفظ نیروی باتری، دوربین به طور خودکار صفحه را غیر فعال می کند (نمایشگر خاموش) و سپس بعد از مدت زمان معینی عدم فعالیت به طور خودکار خاموش می شود.

ذخیره نیرو در حالت تصویربرداری

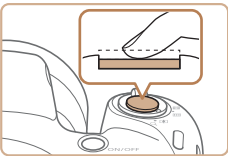
صفحه بعد از گذشت حدود یک دقیقه عدم فعالیت، به طور خودکار غیر فعال می شود. بعد از گذشت حدود ۲ دقیقه، لنز جمع شده و دوربین به طور خودکار خاموش می شود. برای فعالسازی صفحه و آماده شدن برای عکسبرداری در هنگامی که صفحه خاموش است اما لنز هنوز بیرون است، دکمه شاتر را تا نیمه فشار دهید (۲۳).

ذخیره نیرو در حالت پخش

دوربین بعد از گذشت حدود پنج دقیقه عدم فعالیت به طور خودکار خاموش می شود.

- در صورت تمایل، می توانید خاموش خ غیرفعال را غیرفعال کرده و زمان خاموش شدن نمایشگر را تنظیم کنید (۷۹).
- وقتی دوربین به کامپیوتر وصل است، ذخیره نیرو فعال نیست (۹۰).

دکمه شاتر

برای اطمینان از اینکه عکس ها در فوکوس هستند، همیشه ابتدا دکمه شاتر را تا نیمه فشار دهید و هنگامی که سوژه در فوکوس قرار گرفت آن را برای عکسبرداری به طور کامل فشار دهید. در این دفترچه راهنما، عملیات های دکمه شاتر به عنوان فشار دادن دکمه تا نیمه یا به طور کامل به پایین توصیف می شوند.

۱ تا نیمه فشار دهید. (برای فوکوس کردن به آرامی فشار دهید.)

- دکمه شاتر را تا نیمه فشار دهید. دوربین دو بار بوق می زند، و کادرهای AF دور نواحی فوکوس شده تصویر نمایش داده می شوند.

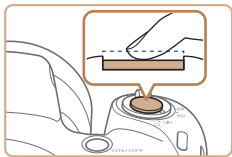

۲ به طور کامل به پایین فشار دهید. (از وضعیت نیمه، به طور کامل برای عکسبرداری فشار دهید.)

- دوربین عکس می گیرد، در حالی که صدای شاتر پخش می شود.
- دوربین را ثابت نگه دارید تا صدای شاتر قطع شود.

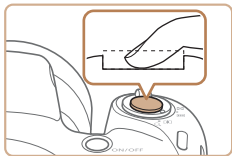

-  اگر برای عکسبرداری ابتدا دکمه شاتر را تا نیمه فشار ندهید، ممکن است تصاویر خارج از فوکوس قرار گیرند.
- طول پخش صدای شاتر بسته به زمان لازم برای گرفتن عکس فرق می کند. ممکن است این زمان در برخی صحنه های عکسبرداری بیشتر طول بکشد، و اگر قبل از قطع صدای شاتر، دوربین را تکان دهید (یا سوژه حرکت کند)، تصاویر تار خواهند شد.

استفاده از منوی FUNC.

عملکردهای رایج را از طریق منوی FUNC. به شرح زیر پیگیری کنید. توجه داشته باشید که بسته به حالت تصویربرداری (1080i) یا حالت پخش (113i)، گزینه‌ها و موارد منو متفاوت هستند.

1 به منوی FUNC. بروید.

- دکمه [FUNC] را فشار دهید.



2 یک مورد منو را انتخاب کنید.

- برای انتخاب یک مورد منو (1)، دکمه‌های [▲] [▼] را فشار دهید.
- گزینه‌های موجود (2) در کنار موارد منو، سمت راست فهرست می‌شوند.
- بسته به مورد منو، عملکردها را می‌توان به سادگی با فشار دادن دکمه [FUNC] یا [▶] تعیین کرد، یا صفحه دیگری برای پیگیری عملکرد نمایش داده می‌شود.

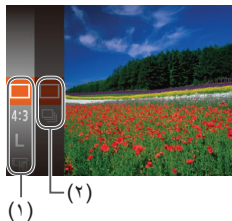

3 یک گزینه را انتخاب کنید.

- دکمه‌های [▲] [▼] را برای انتخاب یک گزینه فشار دهید.
- گزینه‌های مشخص شده با نماد [DISP] را می‌توان با فشار دادن دکمه [DISP] پیگیری کرد.
- برای بازگشت به موارد منو، دکمه [◀] را فشار دهید.

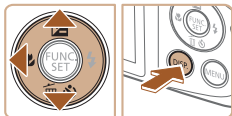

گزینه‌های نمایش تصویربرداری

دکمه [DISP] را فشار دهید تا سایر اطلاعات را روی صفحه مشاهده کنید، یا اطلاعات را پنهان نمایید. برای اطلاع از جزئیات مربوط به اطلاعات نمایش داده شده، به "اطلاعات روی صفحه" (105i) مراجعه کنید.

اطلاعات نمایش داده می‌شود	
هیچ اطلاعاتی نمایش داده نمی‌شود	

- روشنی صفحه از طریق عملکرد نمایش شب در هنگام تصویربرداری زیر نور کم به طور خودکار افزایش می‌یابد، و بازبینی نحوه ترکیب بندی عکس‌ها را آسان‌تر می‌سازد. اما ممکن است روشنی تصویر روی صفحه با روشنی عکس‌های شما مطابقت نداشته باشد. توجه داشته باشید که هر گونه شکستگی تصویر روی صفحه یا حرکت متناوب سوژه، تصاویر ضبط شده را تحت تأثیر قرار نمی‌دهد.
- برای گزینه‌های نمایش پخش، به "تغییر دادن حالت‌های نمایش" (62i) مراجعه کنید.

پیش از استفاده

راهنمای ابتدایی

راهنمای پیشرفته

1 اصول ابتدایی دوربین

2 حالت خودکار

3 سایر حالت‌های تصویربرداری

4 حالت P

5 حالت پخش

6 منوی تنظیم

7 لوازم جانبی

8 ضمیمه

فهرست موضوعی



استفاده از صفحه منو

عملکردهای متنوع دوربین را از طریق صفحه منو به شرح زیر پیگیری کنید. موارد منو بر اساس هدف مانند تصویربرداری [F], پخش [▶] و غیره روی زبانه‌ها گروه بندی می شوند. توجه داشته باشید که موارد منوی موجود بسته به حالت تصویربرداری یا پخش انتخاب شده فرق می کنند [110] - [113].

۱ به صفحه منو بروید.

- دکمه [MENU] را فشار دهید.

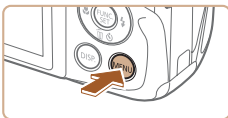

۲ یک زبانه را انتخاب کنید.

- اهرم زوم را برای انتخاب یک زبانه حرکت دهید.
- بعد از اینکه در ابتدا دکمه های [▼][▲] را برای انتخاب یک زبانه فشار دادید، می توانید با فشار دادن دکمه های [▶][◀] بین زبانه ها جابجا شوید.

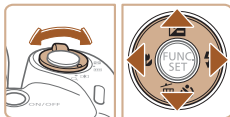

۳ یک مورد منو را انتخاب کنید.

- برای انتخاب یک مورد منو، دکمه های [▼][▲] را فشار دهید.
- برای موارد منو با گزینه های نشان داده نشده، ابتدا دکمه [FUNC] یا [▶] را برای تعویض صفحه ها فشار دهید، و سپس برای انتخاب مورد منو، دکمه های [▼][▲] را فشار دهید.
- برای بازگشت به صفحه قبل، دکمه [MENU] را فشار دهید.

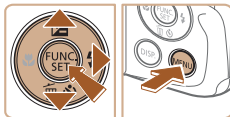

۴ به فرایند تنظیم پایان دهید.

- دکمه [FUNC] را فشار دهید.
- صفحه قبل از فشار دادن دکمه [FUNC] در مرحله ۱ دوباره نمایش داده می شود و گزینه ای که پیگیری کرده اید را نشان می دهد.



- برای لغو تغییرات تصادفی تنظیمات، می توانید تنظیمات پیش فرض دوربین را بازیابی کنید [83].

پیش از استفاده

راهنمای ابتدایی

راهنمای پیشرفته

۱ اصول ابتدایی دوربین

۲ حالت خودکار

۳ سایر حالت های تصویربرداری

۴ حالت P

۵ حالت پخش

۶ منوی تنظیم

۷ لوازم جانبی

۸ ضمیمه

فهرست موضوعی

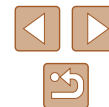

صفحه نمایش نشانگر

بسته به وضعیت دوربین، نشانگر پشت دوربین (۳) روشن می شود یا چشمک می زند.

رنگ	وضعیت نشانگر	وضعیت دوربین
سبز	روشن	متصل به کامپیوتر (۹۰)، یا نمایشگر خاموش (۷۹، ۷۳)
	چشمک می زند	راه اندازی، ضبط/خواندن/انتقال تصاویر یا تصویربرداری با نوردهی طولانی (۴۷)

- وقتی نشانگر به رنگ سبز چشمک می زند، هرگز دوربین را خاموش نکنید، درپوش باتری/کارت حافظه را باز نکنید، یا دوربین را تکان ندهید یا به آن ضربه نزنید، چرا که ممکن است تصاویر خراب شوند یا به دوربین یا کارت حافظه آسیب وارد شود.

یک گزینه را انتخاب کنید.

- دکمه های [◀▶] را برای انتخاب یک گزینه فشار دهید.

به فرایند تنظیم پایان دهید.

- دکمه [MENU] را فشار دهید تا به صفحه ای برگردید که قبل از فشار دادن دکمه [MENU] در مرحله ۱ در آنجا بودید.

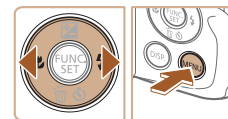

- برای لغو تغییرات تصادفی تنظیمات، می توانید تنظیمات پیش فرض دوربین را بازیابی کنید (۸۲).

پیش از استفاده

راهنمای ابتدایی

راهنمای پیشرفته

۱ اصول ابتدایی دوربین

۲ حالت خودکار

۳ سایر حالت های تصویربرداری

۴ حالت P

۵ حالت پخش

۶ منوی تنظیم

۷ لوازم جانبی

۸ ضمیمه

فهرست موضوعی

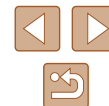

ساعت

می توانید زمان فعلی را بازبینی کنید.

- دکمه [ON/OFF] را فشار داده و نگه دارید.
- زمان فعلی ظاهر می شود.
- اگر هنگام استفاده از عملکرد ساعت، دوربین را به صورت عمودی نگه دارید، به نمایش عمودی تغییر حالت می دهد. برای تغییر رنگ نمایش، دکمه های [▶][◀] را فشار دهید.
- برای لغو نمایش ساعت، دکمه [ON/OFF] را دوباره فشار دهید.



• وقتی دوربین خاموش است، دکمه [ON/OFF] را فشار داده و نگه دارید، سپس دکمه ON/OFF را برای نمایش ساعت فشار دهید.

پیش از استفاده

راهنمای ابتدایی

راهنمای پیشرفته

۱ اصول ابتدایی دوربین

۲ حالت خودکار

۳ سایر حالت های تصویربرداری

۴ حالت P

۵ حالت پخش

۶ منوی تنظیم

۷ لوازم جانبی

۸ ضمیمه

فهرست موضوعی



تصویربرداری با تنظیمات تعیین شده دوربین

برای انتخاب کاملاً خودکار تنظیمات بهینه برای صحنه های خاص، فقط کفایت اجازه دهید که دوربین سوژه و شرایط تصویربرداری را تعیین کند.

تصویربرداری (Smart Auto)

تصاویر ثابت ◀ فیلم ها

1 دوربین را روشن کنید.

- دکمه ON/OFF را فشار دهید.
- صفحه آغازین نمایش داده می شود.



2 وارد حالت [AUTO] شوید.

- دکمه [AUTO] را پشت سر هم فشار دهید تا [AUTO] نمایش داده شود.
- دوربین را به طرف سوژه بگیرید. در حالی که دوربین صحنه را تعیین می کند، یک صدای تق کوچک ایجاد خواهد کرد.
- نمادهای نشان دهنده صحنه و حالت لرزشگیر تصویر در قسمت بالای سمت راست صفحه نمایش داده می شوند (۳۱، ۳۲).
- کادریهایی که دور هر یک از سوژه های شناسایی شده نمایش داده می شوند، نشان می دهند که سوژه در فوکوس قرار دارد.



۲

حالت خودکار

حالت مناسب برای گرفتن آسان تصاویر با داشتن کنترل بیشتر روی تصویربرداری

پیش از استفاده

راهنمای ابتدایی

راهنمای پیشرفته

1 اصول ابتدایی دوربین

2 حالت خودکار

3 سایر حالت های تصویربرداری

4 حالت P

5 حالت پخش

6 منوی تنظیم

7 لوازم جانبی

8 ضمیمه

فهرست موضوعی



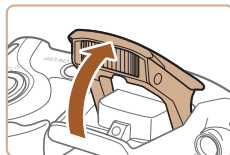
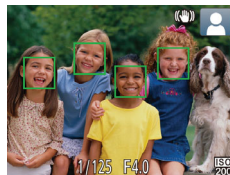
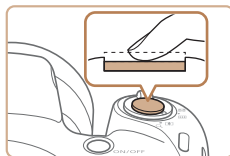
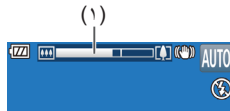
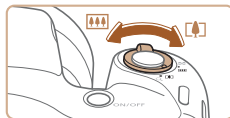

۲ تصویر را ترکیب بندی کنید.

- برای بزرگنمایی سوژه، اهرم زوم را به طرف [L] (تله) حرکت دهید، و برای کوچکنمایی سوژه، آن را به طرف [R] (واید) حرکت دهید. (یک نوار زوم (۱) که وضعیت زوم را نشان می دهد نمایش داده می شود).
- برای بزرگنمایی یا کوچکنمایی سریع، اهرم زوم را به طور کامل به طرف [L] (تله) یا [R] (واید) حرکت دهید، و برای بزرگنمایی یا کوچکنمایی آرام، آن را کمی در جهت مورد نظر حرکت دهید.

۴ تصویر بگیرید.

گرفتن تصاویر ثابت

(۱) فوکوس کنید.

- دکمه شاتر را تا نیمه فشار دهید. دوربین بعد از فوکوس کردن دو بار بوق می زند، و کادرهای AF برای نشان دادن نواحی فوکوس شده تصویر نمایش داده می شوند.
- وقتی چند ناحیه در فوکوس قرار داشته باشد، چند کادر AF نمایش داده می شود.

- اگر [فلش را بیرون بیاورید] نمایش داده شد، فلاش را با انگشت خود بالا ببرید تا آن را برای استفاده آماده کنید. اگر ترجیح می دهید از فلاش استفاده نکنید، آن را با انگشت خود به طرف پایین و به داخل دوربین فشار دهید.

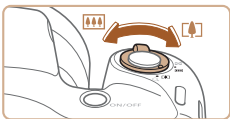
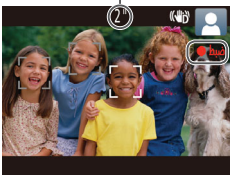
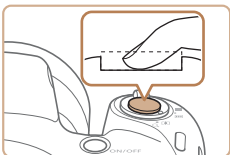

۲ تصویر بگیرید.

- دکمه شاتر را به طور کامل به پایین فشار دهید.
- وقتی که دوربین عکس می گیرد، صدای شاتر پخش می شود و در شرایط کم نور در صورتی که فلاش را بالا برده باشید، به طور خودکار روشن می شود.
- دوربین را ثابت نگه دارید تا صدای شاتر قطع شود.
- بعد از نمایش تصویر شما، دوربین به صفحه تصویربرداری بر می گردد.

فیلمبرداری

(۱) فیلمبرداری را شروع کنید.

- دکمه فیلم را فشار دهید. وقتی ضبط شروع می شود، دوربین یک بار بوق می زند و [ضبط] به همراه زمان سپری شده نمایش داده می شود (۱).
- نوارهای سیاه رنگی در لبه های بالا و پایین صفحه نمایش داده می شوند، و سوژه کمی بزرگ می شود. نوارهای سیاه رنگ، نواحی ضبط نشده تصویر را نشان می دهند.
- کادری که دور هر یک از چهره های شناسایی شده نمایش داده می شوند، نشان می دهند که چهره در فوکوس قرار دارد.
- وقتی ضبط شروع می شود، انگشت خود را از روی دکمه فیلم بردارید.

(۲) اندازه سوژه را تغییر دهید و در صورت لزوم عکس

را دوباره ترکیب بندی کنید.

- برای تغییر اندازه سوژه، عملیات های مرحله ۳ را تکرار کنید. اما توجه داشته باشید که صدای عملیات های دوربین ضبط خواهد شد. توجه کنید که فیلم های گرفته شده در ضریب های زوم آبی رنگ، دانه دانه به نظر می رسند.
- وقتی تصاویر را دوباره ترکیب بندی می کنید، تصاویر، روشنایی و رنگ ها به طور خودکار تنظیم می شوند.



۳ به عکسبرداری پایان دهید.

- برای متوقف کردن فیلمبرداری، دکمه فیلم را دوباره فشار دهید. وقتی ضبط متوقف می شود، دوربین دو بار بوق می زند.
- وقتی کارت حافظه پر می شود، ضبط به طور خودکار متوقف خواهد شد.

تصاویر ثابت/فیلم ها

- اگر وقتی دکمه [DISP] را فشار داده و نگاه داشته اید دوربین را روشن کنید، دیگر صدایی از دوربین شنیده نمی شود. برای فعال سازی مجدد صدا، دکمه [MENU] را فشار دهید، و [بی صدا] را از زبانه [۴۴] انتخاب کنید، و سپس دکمه های [◀] [▶] را برای انتخاب [خاموش] فشار دهید.

تصاویر ثابت

- یک نماد [۹] چشمک زن هشدار می دهد که تصاویر به احتمال زیاد با تکان دوربین تار می شوند. در این صورت، برای ثابت نگه داشتن دوربین، آن را روی سه پایه نصب کنید یا اقدامات دیگری انجام دهید.
- اگر علیرغم روشن شدن فلش، عکس ها تاریک هستند، به سوژه نزدیکتر شوید. برای اطلاع از جزئیات مربوط به محدوده فلش، به "محدوده فلش" (۱۱۶) مراجعه کنید.
- اگر وقتی دکمه شاتر را نیمه فشار می دهید، دوربین فقط یک بار بوق بزند، ممکن است سوژه بیش از حد نزدیک باشد. برای اطلاع از جزئیات مربوط به محدوده فلش (محدوده تصویربرداری)، به "محدوده تصویربرداری" (۱۱۶) مراجعه کنید.
- در هنگام عکسبرداری در شرایط نور کم، ممکن است چراغ برای کاهش قرمزی چشم و کمک کردن به فوکوس روشن شود.
- نماد چشمک زن [۹] که وقتی اقدام به عکسبرداری می کنید نمایش داده می شود، نشان می دهد که عکسبرداری تا زمانی که شارژ فلش پایان نیابد، امکان پذیر نیست. به محض اینکه فلش آماده شود، عکسبرداری می تواند ادامه پیدا کند، بنابراین دکمه شاتر را به طور کامل به پایین فشار دهید و صبر کنید، یا اینکه آن را رها کنید و دوباره فشار دهید.
- با اینکه می توانید قبل از نمایش صفحه تصویربرداری باز هم تصویر بگیرید، میزان فوکوس، روشنایی و رنگ های استفاده شده ممکن است از تصویر قبلی تنظیم شود.

- می توانید زمان نمایش عکس ها پس از هر عکسبرداری را تغییر دهید (۴۰).

فیلم ها

- قبل از فیلمبرداری، فلش را با انگشت خود پایین بیاورید. مراقب باشید در حین فیلمبرداری به میکروفن (۱) دست نزنید. باز گذاشتن فلش یا مسدود کردن میکروفن ممکن است از ضبط صدا جلوگیری کند یا موجب خفه شدن صدای ضبط شود.

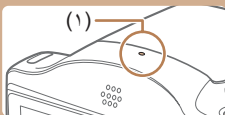

- در هنگام فیلمبرداری از لمس کردن کنترل های دوربین به غیر از دکمه فیلم خودداری کنید، زیرا صداهای ایجاد شده به وسیله دوربین ضبط خواهند شد.
- وقتی ضبط فیلم شروع می شود، ناحیه نمایش تصویر تغییر می کند و سوژه ها بزرگنمایی می شوند تا امکان تصحیح لرزش زیاد دوربین وجود داشته باشد. برای تصویربرداری از سوژه ها در همان اندازه نشان داده شده قبل از تصویربرداری، تنظیمات لرزشگیر تصویر را انجام دهید (۶۰).

- ضبط صدا به صورت موناو است.



نمادهای صحنه

تصاویر ثابت ◀ فیلم ها

در حالت [AUTO]، صحنه های تصویربرداری که دوربین تعیین کرده است به وسیله نماد نمایش داده شده نشان داده می شوند، و تنظیمات مربوط برای فوکوس، روشنایی سوژه و رنگ بهینه به طور خودکار انتخاب می شوند.

رنگ پس زمینه نماد	هنگام تصویربرداری از افراد			پس زمینه
	سایه های روی چهره*۱	در حرکت*۱	انسان	
روشن				روشن
	—			روشن و نور پس زمینه
آبی روشن				شامل آسمان آبی
	—			آسمان آبی و نور پس زمینه
آبی تیره				نور افکن
				تاریک
	—	—		تیره، استفاده از سه پایه

رنگ پس زمینه نماد	هنگام تصویربرداری از سوژه های دیگر			پس زمینه
	در محدوده بسته	در حرکت*۱	سوژه های دیگر	
خاکستری			AUTO	روشن
				روشن و نور پس زمینه
آبی روشن			AUTO	شامل آسمان آبی
				آسمان آبی و نور پس زمینه
نارنجی	—			غروب

رنگ پس زمینه نماد	هنگام تصویربرداری از سوژه های دیگر			پس زمینه
	در محدوده بسته	در حرکت*۱	سوژه های دیگر	
آبی تیره				نور افکن
		AUTO	AUTO	تاریک
	—	—		تیره، استفاده از سه پایه

۱* برای فیلم ها نمایش داده نمی شود.

۲* در صحنه های تاریک وقتی دوربین ثابت نگه داشته شده است، مانند وقتی که روی سه پایه سوار شده است، نمایش داده می شود.



• اگر نماد صحنه با شرایط تصویربرداری واقعی مطابقت ندارد، با تصویربرداری با جلوه، رنگ یا روشنایی مورد انتظار امکان پذیر نیست، در حالت [P] اقدام به تصویربرداری نمایید (۴۹).



نمادهای لرزشگیر تصویر

تصاویر ثابت ◀ فیلم ها

لرزشگیر بهینه تصویر برای شرایط تصویربرداری به طور خودکار به کار گرفته می شود (IS هوشمند). علاوه بر این، نمادهای زیر در حالت [AUTO] نمایش داده می شوند.

	لرزشگیر تصویر برای تصاویر ثابت (عادی)
	لرزشگیر تصویر برای تصاویر ثابت در هنگام عکسبرداری به صورت افقی (افقی)*
	لرزشگیر تصویر برای تصاویر ماکرو. در حین ضبط فیلم، [IS+] نمایش داده می شود و لرزشگیر تصویر برای ضبط فیلم ماکرو استفاده می شود (IS هیبرید).
	لرزشگیر تصویر برای فیلم ها، که لرزش شدید دوربین را کاهش می دهد، مانند زمانی که در حین راه رفتن فیلمبرداری می کنید (پویا)
	لرزشگیر تصویر برای لرزش آرام دوربین، مانند هنگامی که در حالت تله (قدرتمند) فیلمبرداری می کنید
	بدون لرزشگیر تصویر، زیرا دوربین روی سه پایه سوار شده است یا با وسایل دیگر ثابت نگه داشته شده است. با این وجود، در حین ضبط فیلم، [IS+] نمایش داده می شود و لرزشگیر تصویر برای خنثی کردن باد یا سایر عوامل لرزش استفاده می شود (IS سه پایه).

* وقتی به صورت افقی به دنبال سوژه های متحرک با دوربین تصویربرداری می کنید، نمایش داده می شود. وقتی سوژه هایی که به صورت افقی حرکت می کنند را دنبال می کنید، لرزشگیر تصویر فقط لرزش عمودی دوربین را حذف می کند، و لرزشگیر افقی متوقف می شود. به طور مشابه، وقتی سوژه هایی که به صورت عمودی حرکت می کنند را دنبال می کنید، لرزشگیر تصویر فقط لرزش افقی دوربین را حذف می کند.

- برای لغو لرزشگیر تصویر، [حالت IS] را روی [خاموش] قرار دهید (IS OFF). در این صورت، نماد IS نمایش داده نمی شود.

کادرهای روی صفحه

تصاویر ثابت ◀ فیلم ها

وقتی دوربین سوژه هایی که دوربین را به طرف آنها گرفته اید تشخیص می دهد، کادرهای مختلفی نمایش داده می شوند.

- یک کادر سفید دور سوژه (با چهره شخص) که دوربین آن را به عنوان سوژه اصلی تعیین کرده است، نمایش داده می شود، و کادرهای خاکستری دور چهره های تشخیص داده شده دیگر نمایش داده می شوند. کادرها سوژه های متحرک را در محدوده معینی برای نگه داشتن آنها در فوکوس دنبال می کنند. اما اگر دوربین حرکت سوژه را تشخیص دهد، فقط کادر سفید روی صفحه باقی می ماند.
- وقتی دکمه شاتر را نیمه فشار می دهید و دوربین حرکت سوژه را تشخیص می دهد، یک کادر آبی نمایش داده می شود، و فوکوس و روشنایی تصویر به طور دائم تنظیم می شوند (Servo AF).

- اگر هیچ کادری نمایش داده نشده، اگر کادرها دور سوژه های مورد نظر نمایش داده نشوند، یا اگر کادرها روی پس زمینه یا نواحی مشابه نمایش داده نشوند، در حالت [P] اقدام به تصویربرداری نمایید (IS OFF).

• برای غیرفعال کردن زوم دیجیتال، MENU (۲۵) ◀ زبانه [📷] ◀ [زوم دیجیتال] ▶
 ▶ [خاموش] را انتخاب کنید.

استفاده از تایمر خودکار

تصاویر ثابت ◀ فیلم ها

با استفاده از تایمر خودکار، می توانید خود را در عکس های گروهی یا عکس های زمان بندی شده دیگر قرار دهید. دوربین حدود ۱۰ ثانیه پس از فشار دادن دکمه شاتر عکسبرداری می کند.

تنظیمات را پیکربندی کنید.

- دکمه [▼] را فشار دهید، دکمه های [▲][▼] را برای انتخاب [۱۰] فشار دهید، و سپس دکمه [⊞] را فشار دهید.
- وقتی تنظیمات انجام شده، [۱۰] نمایش داده می شود.

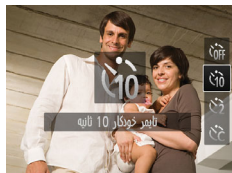

تصویر بگیرید.

- برای تصاویر ثابت: دکمه شاتر را تا نیمه فشار دهید تا روی سوژه فوکوس شود، و سپس آن را به طور کامل به پایین فشار دهید.
- برای فیلم ها: دکمه فیلم را فشار دهید.

ویژگی های رایج آسان برای استفاده

تصاویر ثابت ◀ فیلم ها

بزرگنمایی نزدیک تر سوژه ها (زوم دیجیتال)

وقتی سوژه های دور برای بزرگنمایی با استفاده از زوم نوری بیش از حد دور هستند، از زوم دیجیتال برای بزرگنمایی حداکثر تا حدود ۱۲۰ برابر استفاده کنید.

اهرم زوم را به طرف [📷] حرکت دهید.

- اهرم را نگه دارید تا زوم کردن متوقف شود.
- زوم کردن در بزرگترین ضریب زوم ممکن (قبل از اینکه تصویر به طور قابل ملاحظه دانه دانه شود) که در هنگام رها کردن اهرم زوم نمایش داده می شود، متوقف می شود که سپس بر روی صفحه مشخص می شود.

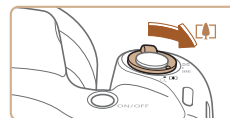

اهرم زوم را دوباره به طرف [📷] حرکت دهید.

- (۱) ضریب زوم فعلی است.
- دوربین سوژه را حتی نزدیکتر بزرگنمایی می کند.

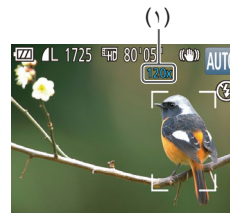

• با حرکت دادن اهرم زوم، نوار زوم نمایش داده می شود (که موقعیت زوم را نشان می دهد).

- بسته به محدوده زوم، رنگ نوار زوم تغییر می کند.
- محدوده سفید: محدوده زوم نوری که در آن تصویر دانه دانه به نظر نمی رسد.
- محدوده زرد: محدوده زوم دیجیتال که در آن تصویر به طور قابل ملاحظه دانه دانه نیست (ZoomPlus).
- محدوده آبی: محدوده زوم دیجیتال که در آن تصویر دانه دانه به نظر می رسد.
- به دلیل اینکه محدوده آبی در برخی تنظیمات وضوح موجود نیست (۳۷)، می توان حداکثر ضریب زوم را با دنبال کردن مرحله ۱ به دست آورد.

پیش از استفاده

راهنمای ابتدایی

راهنمای پیشرفته

۱ اصول ابتدایی دوربین

۲ حالت خودکار

۳ سایر حالت های تصویربرداری

۴ حالت P

۵ حالت پخش

۶ منوی تنظیم

۷ لوازم جانبی

۸ ضمیمه

فهرست موضوعی



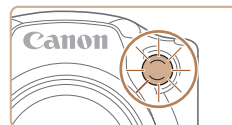

- وقتی تایمر خودکار را راه اندازی کردید، چراغ چشمک می زند و دوربین صدای تایمر خودکار را پخش می کند.
- دو ثانیه قبل از عکسبرداری، سرعت چشمک زدن و صدا افزایش می یابد. (در صورتی که فلش روشن شود، چراغ روشن باقی می ماند.)
- برای لغو عکسبرداری پس از راه اندازی تایمر خودکار، دکمه [MENU] را فشار دهید.
- برای بازیابی تنظیمات اصلی، [P] را در مرحله ۱ انتخاب کنید.

استفاده از تایمر خودکار برای جلوگیری از لرزش دوربین

تصاویر ثابت فیلم ها

این گزینه رهسازی شاتر را تا حدود دو ثانیه بعد از فشار دادن دکمه شاتر به تأخیر می اندازد. اگر در حالی که دکمه شاتر را فشار می دهید، دوربین بی ثبات باشد، عکسبرداری شما را تحت تأثیر قرار نمی دهد.

- از مرحله ۱ در "استفاده از تایمر خودکار" (۳۳) پیروی کنید و [C] را انتخاب نمایید.
- وقتی تنظیمات انجام شده، [C] نمایش داده می شود.
- از مرحله ۲ در "استفاده از تایمر خودکار" (۳۳) برای تصویربرداری پیروی کنید.



سفارشی کردن تایمر خودکار

تصاویر ثابت فیلم ها

می توانید تأخیر (۰ تا ۳۰ ثانیه) و تعداد عکس ها (۱ تا ۱۰) را تعیین کنید.

۱ [C] را انتخاب کنید.

- از مرحله ۱ در "استفاده از تایمر خودکار" (۳۳) پیروی کنید، [C] را انتخاب کنید و دکمه [MENU] را بلافاصله فشار دهید.

۲ تنظیمات را بیکربندی کنید.

- دکمه های [▲][▼] را برای انتخاب [تأخیر] یا [عکس ها] فشار دهید.
- برای انتخاب یک مقدار، دکمه های [▶][◀] را فشار دهید و سپس دکمه [OK] را فشار دهید.
- وقتی تنظیمات انجام شده، [C] نمایش داده می شود.
- از مرحله ۲ در "استفاده از تایمر خودکار" (۳۳) برای تصویربرداری پیروی کنید.



- برای فیلم هایی که با استفاده از تایمر خودکار گرفته می شوند، [تأخیر] تأخیر قبل از شروع ضبط را نشان می دهد، اما تنظیم [عکس ها] هیچ تأثیری ندارد.



- وقتی چند عکس را تعیین می کنید، روشنایی تصویر و تعادل سفیدی با اولین عکس تعیین می شود. وقتی فلش روشن می شود یا وقتی تعیین کرده اید که چندین عکس بگیرید، زمان بیشتری بین عکس ها لازم است. وقتی کارت حافظه پر می شود، تصویربرداری به طور خودکار متوقف خواهد شد.
- وقتی تأخیر بیشتر از دو ثانیه تعیین می شود، دو ثانیه قبل از عکسبرداری، سرعت چشمک زدن چراغ و صدای تایمر خودکار افزایش می یابد. (در صورتی که فلش روشن شود، چراغ روشن باقی می ماند.)



افزودن یک مهر تاریخ

تصاویر ثابت ◀ فیلم ها

دوربین می تواند تاریخ تصویربرداری را در گوشه پایین سمت راست تصاویر بیفزاید. اما توجه داشته باشید که مهر های تاریخ را نمی توانید ویرایش یا حذف کنید، از این رو از قبل بررسی کنید که تاریخ و ساعت صحیح باشد (۱۷).

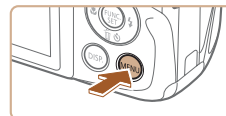

تنظیمات را بیکر بندی کنید.

- دکمه [MENU] را فشار دهید، [مهر تاریخ] را از زبانه [📷] انتخاب کنید و سپس گزینه مورد نظر را انتخاب کنید (۲۵).
- وقتی تنظیمات انجام شده، [📷] نمایش داده می شود.



تصویر بگیرید.

- وقتی تصویر می گیرید، دوربین تاریخ و زمان تصویربرداری را به گوشه پایین سمت راست تصاویر می افزاید.
- برای بازیابی تنظیمات اصلی، در مرحله ۱، [خاموش] را انتخاب کنید.



! • مهر های تاریخ را نمی توان ویرایش یا حذف کرد.

- تصویری که بدون مهر تاریخ گرفته می شوند را مانند یکی از موارد زیر می توان چاپ کرد.
- اما افزودن مهر تاریخ به تصویری که این اطلاعات را دارند، ممکن است موجب شود که تصاویر دو بار چاپ شوند.
- با استفاده از عملکردهای چاپگر چاپ کنید (۹۲)
- از تنظیمات چاپ DPOF دوربین (۹۵) برای چاپ استفاده کنید
- برای چاپ کردن از نرم افزار دائلود شده از وب سایت Canon استفاده کنید (۸۹)

عکسبرداری متوالی

تصاویر ثابت ◀ فیلم ها

دکمه شاتر را برای عکسبرداری متوالی به طور کامل به طرف پایین نگه دارید. برای اطلاع از جزئیات مربوط به سرعت عکسبرداری متوالی، به "سرعت عکسبرداری متوالی" (۱۱۶) مراجعه کنید.

تنظیمات را بیکر بندی کنید.

- دکمه [ⓘ] را فشار دهید، [] را از منو انتخاب کنید، و سپس [] را انتخاب کنید (۲۴).
- وقتی تنظیمات انجام شده، [] نمایش داده می شود.

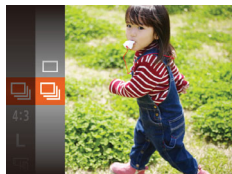

تصویر بگیرید.

- دکمه شاتر را برای عکسبرداری متوالی به طور کامل به طرف پایین نگه دارید.

ویژگی های سفارشی سازی تصویر

تغییر دادن نسبت ابعادی

فیلم ها ◀ تصاویر ثابت ▶

نسبت ابعادی تصویر (نسبت عرض به ارتفاع) را به شرح زیر تغییر دهید.

- دکمه  را فشار دهید، [4:3] را از منو انتخاب کنید، و گزینه مورد نظر را انتخاب کنید (📖 ۲۴).
- وقتی تنظیمات انجام شد، نسبت ابعادی صفحه بهنگام می شود.
- برای بازیابی تنظیمات اصلی، این فرایند را تکرار کنید، اما [4:3] را انتخاب نمایید.



نسبت ابعادی استفاده شده در تلویزیون های HD.	16:9
همان نسبت ابعادی فیلم ۳۵ میلی متری، که برای چاپ تصاویر ۱۸۰ × ۱۳۰ میلی متری یا تصاویر با اندازه کارت پستال به کار می رود.	3:2
نسبت ابعادی اصلی صفحه دوربین، که برای نمایش در تلویزیون های با وضوح استاندارد یا دستگاه های نمایش مشابه، یا برای چاپ تصاویر ۱۳۰ × ۹۰ میلی متری یا تصاویر با اندازه A نیز به کار می رود.	4:3
نسبت ابعادی به شکل مربع.	1:1

-  در حین عکسبرداری متوالی، فوکوس و نوردهی در وضعیت/سطح تعیین شده در هنگام فشار دادن دکمه شاتر تا نیمه، قفل می شوند.
- نمی توان آن را با تایمر خودکار استفاده کرد (📖 ۳۲).
- بسته به شرایط عکسبرداری، تنظیمات دوربین و وضعیت زوم، ممکن است عکسبرداری به طور لحظه ای متوقف شود یا عکسبرداری متوالی کند شود.
- در حالی که عکس های بیشتری گرفته می شود، ممکن است عکسبرداری کند شود.
- در صورتی که فلش روشن شود، ممکن است عکسبرداری کند شود.

پیش از استفاده

راهنمای ابتدایی

راهنمای پیشرفته

۱ اصول ابتدایی دوربین

۲ حالت خودکار

۳ سایر حالت های تصویربرداری

۴ حالت P

۵ حالت پخش

۶ منوی تنظیم

۷ لوازم جانبی

۸ ضمیمه

فهرست موضوعی





تغییر دادن وضوح تصویر (اندازه)

تصاویر ثابت فیلم ها

از بین ۴ سطح وضوح تصویر به شرح زیر انتخاب کنید. برای خط مشی های مربوط به اینکه چه تعداد عکس در هر یک از تنظیمات وضوح می تواند روی کارت حافظه جا بگیرد، به "تعداد عکس ها در ازای هر کارت حافظه" (۱۱۵) مراجعه کنید.

- دکمه [M] را فشار دهید، [L] را از منو انتخاب کنید، و گزینه مورد نظر را انتخاب کنید (۲۴).
- گزینه ای که پیکربندی کردید اکنون نمایش داده می شود.
- برای بازیابی تنظیمات اصلی، این فرایند را تکرار کنید، اما [L] را انتخاب نمایید.

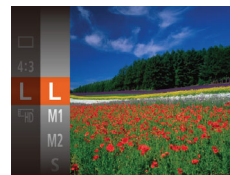

خط مشی های مربوط به انتخاب وضوح بر اساس اندازه کاغذ (برای تصاویر 4:3)

L	A2 (۵۹۴ × ۴۲۰ میلی متر)
M1	A3 – A5 (۲۱۰ × ۱۴۸ – ۲۹۷ × میلی متر)
M2	۱۳۰ × ۹۰ میلی متر، ۱۸۰ × ۱۳۰ میلی متر، کارت پستال
S	برای پست الکترونیکی و اهداف مشابه

حذف قرمزی چشم

تصاویر ثابت فیلم ها

قرمزی چشم که در عکاسی با فلش روی می دهد را می توان به شرح زیر به طور خودکار تصحیح کرد.

به صفحه [تنظیمات فلش] بروید.

- دکمه [MENU] را فشار دهید، [تنظیمات فلش] را از زبانه [] انتخاب کنید، و سپس دکمه [] را فشار دهید (۲۵).



تنظیمات را پیکربندی کنید.

- [حذف قرمزی چشم] را انتخاب کنید، و سپس [روشن] را انتخاب کنید (۲۵).
- وقتی تنظیمات انجام شده، [] نمایش داده می شود.
- برای بازیابی تنظیمات اصلی، این فرایند را تکرار کنید، اما [خاموش] را انتخاب نمایید.



- [] حذف قرمزی چشم را می توان در نواحی تصویر به غیر از چشم ها به کار برد (برای مثال، اگر دوربین آرایش چشم قرمز را به عنوان مردمک های قرمز به اشتباه تعبیر کند).

- همچنین می توانید تصاویر موجود را تصحیح کنید (۷۵).
- همچنین می توانید وقتی فلاش بالا است، با فشار دادن دکمه [] و بلافاصله فشار دادن دکمه [MENU] به صفحه نشان داده شده در مرحله ۲ بروید.

ویژگی های مفید تصویربرداری

نمایش خطوط جدول

تصاویر ثابت ◀ فیلم ها

می توان برای راهنمای افقی و عمودی در هنگام تصویربرداری خطوط جدول را روی صفحه نمایش داد.

- دکمه [MENU] را فشار دهید، [خطوط جدول] را از زبانه [CAM] انتخاب کنید، و سپس [روشن] را انتخاب کنید (۲۵).
- وقتی تنظیمات انجام شد، خطوط جدول روی صفحه نمایش داده می شوند.
- برای بازیابی تنظیمات اصلی، این فرایند را تکرار کنید، اما [خاموش] را انتخاب کنید.

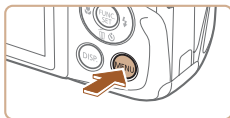

- خطوط جدول در تصاویر شما ثبت نمی شوند.

تغییر کیفیت تصویر فیلم

تصاویر ثابت ▶ فیلم ها

۲ تنظیمات کیفیت تصویر موجود است. برای خط مشی های مربوط به حداکثر طول فیلم در هر سطح کیفیت تصویر که روی یک کارت حافظه جای می گیرد، به "زمان ضبط در ازای هر کارت حافظه" (۱۱۶) مراجعه کنید.

- دکمه [] را فشار دهید، [E-HD] را از منو انتخاب کنید، و گزینه مورد نظر را انتخاب کنید (۲۴).
- گزینه ای که پیکربندی کردید اکنون نمایش داده می شود.
- برای بازیابی تنظیمات اصلی، این فرایند را تکرار کنید، اما [E-HD] را انتخاب نمایید.



کیفیت تصویر	وضوح	تعداد کادر	جزئیات
E-HD	1280 x 720	۲۵ کادر در ثانیه	برای فیلمبرداری به صورت HD
VGA	640 x 480	۳۰ کادر در ثانیه	برای فیلمبرداری با وضوح استاندارد

- در حالت [E-HD]، نوارهای سیاه رنگی که در لبه های بالا و پایین صفحه نمایش داده می شوند، نواحی ضبط نشده تصویر را نشان می دهند.

پیش از استفاده

راهنمای ابتدایی

راهنمای پیشرفته

۱ اصول ابتدایی دوربین

۲ حالت خودکار

۳ سایر حالت های تصویربرداری

۴ حالت P

۵ حالت پخش

۶ منوی تنظیم

۷ لوازم جانبی

۸ ضمیمه

فهرست موضوعی



بزرگنمایی ناحیه فوکوس

تصاویر ثابت فیلم ها

می توانید با فشار دادن دکمه شاتر تا نیمه، که قسمتی از تصویر فوکوس شده در کادر AF را بزرگنمایی می کند، فوکوس را بررسی کنید.



تنظیمات را بیکر بندی کنید.

دکمه [MENU] را فشار دهید، [زوم نقطه AF] را از زبانه [روشن] انتخاب کنید، و سپس [روشن] را انتخاب کنید [25].

فوکوس را بررسی کنید.

دکمه شاتر را تا نیمه فشار دهید. چهره تشخیص داده شده به عنوان سوژه اصلی، اکنون بزرگنمایی می شود.
برای بازیابی تنظیمات اصلی، در مرحله ۱، [خاموش] را انتخاب کنید.

وقتی دکمه شاتر تا نیمه فشار داده می شود، ناحیه فوکوس در موارد زیر بزرگنمایی نمی شود.

- اگر چهره ای شناسایی نشود، اگر فرد مورد نظر در فاصله بسیار نزدیکی به دوربین باشد و چهره آنها برای قرار گرفتن در صفحه بزرگ باشد یا اگر دوربین حرکت سوژه را تشخیص دهد.

- هنگامی که از زوم دیجیتال استفاده شود [33]

- هنگامی که از AF ردیابی استفاده شود [56]

- هنگامی که از تلویزیون برای نمایش استفاده شود [87]

بررسی بسته بودن چشم ها

تصاویر ثابت فیلم ها

وقتی دوربین تشخیص دهد که افراد ممکن است چشم های خود را بسته باشند، [25] نمایش داده می شود.

تنظیمات را بیکر بندی کنید.

دکمه [MENU] را فشار دهید، [تشخیص پلک زدن] را از زبانه [روشن] انتخاب کنید، و سپس [روشن] را انتخاب کنید [25].

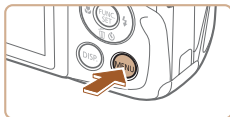

تصویر بگیرید.

وقتی دوربین شخصی را تشخیص دهد که چشم هایش بسته هستند، [25] چشمک می زند.
برای بازیابی تنظیمات اصلی، در مرحله ۱، [خاموش] را انتخاب کنید.

• اگر چند عکس را در حالت [C] تعیین کرده باشید، این عملکرد فقط برای عکس آخر موجود است.

• اگر در [زمان نمایش]، یکی از گزینه های [2 ثانیه]، [4 ثانیه]، [8 ثانیه] یا [نگهداشتن] را انتخاب کرده باشید [40]، یک کادر در اطراف اشخاصی که چشمهایشان بسته است نمایش داده می شود.

• این ویژگی در حالت عکسبرداری متوالی موجود نیست [35].

سفارشی کردن عملیات دوربین

عملکردهای تصویربرداری در زبانه [📷] صفحه منو را به شرح زیر سفارشی کنید.
برای دستورالعمل های مربوط به عملکردهای منو، به "استفاده از صفحه منو" (📖 ۲۵) مراجعه کنید.

غیرفعال کردن نور دستیار AF

تصاویر ثابت ◀ فیلم ها

می توانید چراغی که به طور عادی روشن می شود را برای کمک به فوکوس کردن در هنگام فشار دادن دکمه شاتر تا نیمه در شرایط کم نور غیر فعال کرد.

- دکمه [MENU] را فشار دهید، [نور دستیار AF] را از زبانۀ [📷] انتخاب کنید، و سپس [خاموش] را انتخاب کنید (📖 ۲۵).
- برای بازیابی تنظیمات اصلی، این فرایند را تکرار کنید، اما [روشن] را انتخاب کنید.



غیر فعالسازی چراغ کاهش قرمزی چشم

تصاویر ثابت ◀ فیلم ها

می توانید چراغ کاهش قرمزی چشم که برای کاهش قرمزی چشم در هنگام استفاده از فلش در عکسبرداری با نور کم روشن می شود را غیر فعال کنید.

۱ به صفحه [تنظیمات فلش] بروید.

- دکمه [MENU] را فشار دهید، [تنظیمات فلش] را از زبانۀ [📷] انتخاب کنید، و سپس دکمه [📷] را فشار دهید (📖 ۲۵).

۲ تنظیمات را بیکربندی کنید.

- [چراغ قرمزی چشم] را انتخاب کنید، و سپس [خاموش] را انتخاب کنید (📖 ۲۵).
- برای بازیابی تنظیمات اصلی، این فرایند را تکرار کنید، اما [روشن] را انتخاب کنید.



تغییر دادن سبک نمایش تصویر بعد از گرفتن عکس ها

تصاویر ثابت ◀ فیلم ها

می توانید تنظیم کنید که فوراً پس از تصویربرداری چه اطلاعاتی نمایش داده شوند و عکس ها چه مدت نشان داده شوند.

تغییر دادن مدت نمایش تصویر بعد از گرفتن عکس ها

۱ به صفحه [مرور عکس پس از گرفته شدن] بروید.

- دکمه [MENU] را فشار دهید، [مرور عکس پس از گرفته شدن] را از زبانۀ [📷] انتخاب کنید، و سپس دکمه [📷] را فشار دهید (📖 ۲۵).



۲ تنظیمات را پیکربندی کنید.

- دکمه های [▲][▼] را برای انتخاب [زمان نمایش] فشار دهید. دکمه های [▶][◀] را برای انتخاب گزینه مورد نظر فشار دهید.
- برای بازیابی تنظیمات اصلی، این فرایند را تکرار کنید، اما [سریع] را انتخاب کنید.

سریع	تصاویر را فقط تا زمانی نمایش می دهد که بتوانید دوباره تصویربرداری کنید.
2 ثانیه، 4 ثانیه، 8 ثانیه	تصاویر مربوط به زمان تعیین شده را نمایش می دهد. حتی وقتی که تصویر نمایش داده می شود، می توانید با فشار دادن دوباره دکمه شاتر تا نیمه، عکس دیگری بگیرید.
نگهداشتن	تصاویر را تا زمانی که دکمه شاتر را تا نیمه فشار دهید، نمایش می دهد.
خاموش	بعد از گرفتن عکس ها هیچ تصویری نمایش داده نمی شود.

تغییر صفحه نمایش داده شده بعد از گرفتن عکس ها

شیوه نمایش تصاویر بعد از گرفتن عکس ها را به شرح زیر تغییر دهید.

- 1 [زمان نمایش] را روی [2 ثانیه]، [4 ثانیه]، [8 ثانیه]، یا [نگهداشتن] تنظیم کنید (📖 ۴۰).



۲ تنظیمات را پیکربندی کنید.

- دکمه های [▲][▼] را برای انتخاب [اطلاعات نمایش] فشار دهید. دکمه های [▶][◀] را برای انتخاب گزینه مورد نظر فشار دهید.
- برای بازیابی تنظیمات اصلی، این فرایند را تکرار کنید، اما [خاموش] را انتخاب کنید.

خاموش	فقط تصویر را نمایش می دهد.
با جزئیات	جزئیات تصویربرداری را نمایش می دهد (📖 ۱۰۶).

- زمانی که [زمان نمایش] روی [خاموش] یا [سریع] (📖 ۴۰) تنظیم می شود، [اطلاعات نمایش] روی [خاموش] تنظیم می شود و قابل تغییر نیست.
- با فشار دادن دکمه [DISP] در هنگامی که تصویر پس از تصویربرداری نشان داده می شود، می توانید اطلاعات نمایش را تغییر دهید. توجه کنید که تنظیمات [اطلاعات نمایش] تغییر نمی کند.
- با فشار دادن دکمه [▼] می توانید تصاویر را حذف کنید و برای محافظت (📖 ۶۷) یا برچسب گذاری به عنوان مورد دلخواه (📖 ۷۲) می توانید دکمه [Ⓜ] را فشار دهید.



سفارشی سازی روشنایی / رنگ (کنترل نمایش زنده)

تصاویر ثابت ◀ فیلم ها

در هنگام عکسبرداری، روشنایی یا رنگ های تصویر را می توان به آسانی به شرح زیر سفارشی کرد.

1 وارد حالت [LIVE] شوید.

- دکمه [AUTO] را پشت سر هم فشار دهید تا [LIVE] نمایش داده شود.



2 تنظیمات را بیکر بندی کنید.

- دکمه [DISP] را فشار دهید تا به صفحه تنظیمات بروید.
- دکمه های [▲][▼] را برای انتخاب یک مورد از تنظیمات فشار دهید، و سپس در حالی که صفحه را تماشا می کنید، دکمه های [◀][▶] را برای تنظیم مقدار فشار دهید.
- دکمه [☉] را فشار دهید.

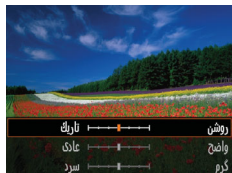

3 تصویر بگیرید.

روشنایی	برای تصاویر روشن تر، میزان را به طرف راست تنظیم کنید، و برای تصاویر تاریک تر، آن را به طرف چپ تنظیم کنید.
رنگ	برای تصاویر واضح تر، میزان را به طرف راست تنظیم کنید، و برای تصاویر ملایم تر، آن را به طرف چپ تنظیم کنید.
رنگ مایه	برای یک رنگ مایه گرم مایل به قرمز، میزان را به طرف راست تنظیم کنید، و برای یک رنگ مایه سرد مایل به آبی، آن را به طرف چپ تنظیم کنید.



سایر حالت های تصویربرداری

در صحنه های مختلف به طور مؤثرتر تصویربرداری کنید، و تصاویری بگیرید که با جلوه های بی نظیر تصویر بهبود یافته اند یا با استفاده از عملکردهای ویژه گرفته شده اند

پیش از استفاده

راهنمای ابتدایی

راهنمای پیشرفته

1 اصول ابتدایی دوربین

2 حالت خودکار

3 سایر حالت های تصویربرداری

4 حالت P

5 حالت پخش

6 منوی تنظیم

7 لوازم جانبی

8 ضمیمه

فهرست موضوعی



صحنه های خاص

یک حالت که با صحنه تصویربرداری مطابقت دارد را انتخاب کنید، و دوربین تنظیمات مربوط به تصاویر بهینه را به طور خودکار پیگیربندی می کند.

۱ یک حالت تصویربرداری انتخاب کنید.

• دکمه [AUTO] را پشت سر هم فشار دهید تا [LIVE] نمایش داده شود.

• دکمه [] را فشار دهید، [LIVE] را از منو انتخاب کنید و گزینه مورد نظر را انتخاب کنید ([24]).

۲ تصویر بگیرید.



۳ عکسبرداری از چهره ها (تصویر چهره)

۱ تصاویر ثابت فیلم ها

• از افراد با یک جلوه نرم کننده تصویر بگیرید.



۴ تصویربرداری با نور کم (نور کم)

۱ تصاویر ثابت فیلم ها

• با حداقل لرزش دوربین و سوژه حتی در شرایط کم نور عکس بگیرید.



۵ تصویربرداری با پس زمینه برفی (برف)

۱ تصاویر ثابت فیلم ها

• از افراد در پس زمینه های برفی، تصاویر روشن دارای رنگ طبیعی بگیرید.



۶ تصویربرداری از آتش بازی (آتش بازی)

۱ تصاویر ثابت فیلم ها

• تصاویر واضح از آتش بازی.



• در حالت []، دوربین را روی یک سه پایه سوار کنید یا اقدامات دیگری را برای ثابت نگه داشتن آن و جلوگیری از لرزش دوربین انجام دهید. علاوه بر این، باید در هنگام استفاده از یک سه پایه یا وسایل دیگر برای محکم نگه داشتن دوربین، [حالت IS] را روی [خاموش] قرار دهید ([60]).



• وضوح حالت []، []، [] (2304 × 1728) است و نمی توان آن را تغییر داد.
• در حالت [] با اینکه هیچ فریمی با فشردن دکمه شتر تا نیمه نشان داده نمی شود، باز هم فوکوس بهینه اعمال می شود.

به کار بردن جلوه های ویژه

هنگام تصویربرداری، جلوه های مختلفی به تصاویر اضافه نمایید.

۱ یک حالت تصویربرداری انتخاب کنید.

- برای انتخاب یک حالت تصویربرداری، از مرحله ۱ در "صحنه های خاص" (۴۳) پیروی کنید.

۲ تصویر بگیرید.

👁️ تصویربرداری با رنگ های درخشان (فوق درخشان)

◀ تصاویر ثابت ▶ فیلم ها

- عکس هایی با رنگ های تند درخشان.



📷 تصاویر پوستر مانند (جلوه پوستر)

◀ تصاویر ثابت ▶ فیلم ها

- تصاویری که شبیه پوستر یا تصویر قدیمی هستند.



عکسبرداری با جلوه لنز چشم ماهی (جلوه چشم ماهی)

◀ تصاویر ثابت ▶ فیلم ها

عکسبرداری با جلوه تغییر شکل دهنده لنز چشم ماهی.

۱ [🐟] را انتخاب کنید.

- از مرحله ۱ در "صحنه های خاص" (۴۳) پیروی کنید و [🐟] را انتخاب کنید.

۲ یک سطح جلوه انتخاب کنید.

- دکمه [DISP] را فشار دهید، دکمه های [▶] [◀] را برای انتخاب یک سطح جلوه فشار دهید و سپس دکمه [DISP] را دوباره فشار دهید.
- یک پیش نمایش از چگونگی به نظر رسیدن عکس شما با جلوه به کار رفته نشان داده می شود.

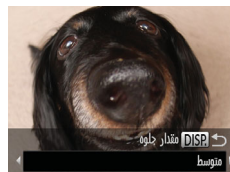

۳ تصویر بگیرید.

- ابتدا سعی کنید چند عکس آزمایشی بگیرید تا مطمئن شوید که به نتایج مورد نظر دست خواهید یافت.

- در حالت های [🐟] و [📷]، ابتدا سعی کنید چند تصویر آزمایشی بگیرید تا مطمئن شوید که به نتایج مورد نظر دست خواهید یافت.



سرعت پخش و زمان تخمینی پخش (برای قطعه های فیلم ۱ دقیقه ای)

سرعت	زمان پخش
5x	حدود ۱۲ ثانیه
10x	حدود ۶ ثانیه
20x	حدود ۳ ثانیه

- زوم هنگام فیلمبرداری در دسترس نیست. حتماً قبل از تصویربرداری زوم را تنظیم کنید.
- ابتدا سعی کنید چند عکس آزمایشی بگیرید تا مطمئن شوید که به نتایج مورد نظر دست خواهید یافت.

- برای تغییر دادن جهت کادر (از افقی به عمودی یا بر عکس)، در مرحله ۲ دکمه [Ⓜ] را فشار دهید. با فشار دادن دکمه های [⏪] [⏩] می توانید کادر را در جهت عمودی حرکت دهید.
- با نگاه داشتن دوربین به صورت عمودی، جهت کادر تغییر می کند.
- در نسبت ابعادی [4:3]، کیفیت تصویر فیلم [EVA] است و در نسبت ابعادی [16:9]، کیفیت تصویر فیلم [4-HD] است [Ⓜ] (۳۶). این تنظیمات کیفیت را نمی توان تغییر داد.

تصاویر شبیه مدل های مینیاتوری (جلوه مینیاتور)

تصاویر ثابت ◀◀ فیلم ها

با تار کردن نواحی بالا و پایین ناحیه انتخاب شده تصویر، جلوه یک مدل مینیاتوری را ایجاد می کند. همچنین می توانید با انتخاب سرعت پخش قبل از ضبط فیلم، فیلم هایی بسازید که شبیه صحنه های موجود در مدل های مینیاتوری هستند. افراد و اشیاء موجود در صحنه در حین پخش به سرعت حرکت می کنند. توجه داشته باشید که صدا ضبط نمی شود.

۱ [Ⓜ] را انتخاب کنید.

- از مرحله ۱ در "صحنه های خاص" (Ⓜ) پیروی کنید و [Ⓜ] را انتخاب کنید.
- یک کادر سفید نمایش داده می شود که ناحیه تصویر که تار نخواهد شد را نشان می دهد.

۲ قسمت مورد نظر برای باقی ماندن در فوکوس را انتخاب کنید.

- دکمه [DISP] را فشار دهید.
- اهرم زوم را برای تغییر دادن اندازه کادر حرکت دهید و دکمه های [▲][▼] را برای حرکت دادن آن فشار دهید.



۳ برای فیلم ها، سرعت پخش فیلم را انتخاب کنید.

- دکمه [MENU] را فشار دهید و سپس برای انتخاب سرعت دکمه های [⏪] [⏩] را فشار دهید.

۴ به صفحه تصویربرداری برگردید و تصویر بگیرید.

- دکمه [MENU] را برای بازگشت به صفحه تصویربرداری فشار دهید و سپس تصویر بگیرید.



پیش از استفاده

راهنمای ابتدایی

راهنمای پیشرفته

۱ اصول ابتدایی دوربین

۲ حالت خودکار

۳ سایر حالت های تصویربرداری

۴ حالت P

۵ حالت پخش

۶ منوی تنظیم

۷ لوازم جانبی

۸ ضمیمه

فهرست موضوعی



عکسبرداری با جلوه دوربین کوچک (جلوه دوربین کوچک)

تصاویر ثابت فیلم ها

این جلوه از طریق سایه روشن کردن (ایجاد لبه های تاریک تر، و محوتر) و تغییر رنگ کلی باعث می شود تصاویر به عکس های گرفته شده با یک دوربین کوچک شباهت پیدا کنند.

۱ را انتخاب کنید.

- از مرحله ۱ در "صحنه های خاص" (۴۳) پیروی کنید و [DISP] را انتخاب کنید.

۲ یک رنگ مایه انتخاب کنید.

- دکمه [DISP] را فشار دهید، دکمه های [◀▶] را برای انتخاب رنگ مایه فشار دهید و سپس دکمه [DISP] را دوباره فشار دهید.
- یک پیش نمایش از چگونگی به نظر رسیدن عکس شما با جلوه به کار رفته نشان داده می شود.



۳ تصویر بگیرید.

استاندارد	عکس ها شبیه تصاویر دوربین کوچک هستند.
گرم	تصاویر رنگ مایه گرم تری از [استاندارد] دارند.
سرد	تصاویر رنگ مایه سردتری از [استاندارد] دارند.

- ابتدا سعی کنید چند عکس آزمایشی بگیرید تا مطمئن شوید که به نتایج مورد نظر دست خواهید یافت.

تصویربرداری تک رنگ

تصاویر ثابت فیلم ها

تصاویری به صورت سیاه و سفید، قرمز قهوه ای، یا آبی و سفید بگیرید.

۱ را انتخاب کنید.

- از مرحله ۱ در "صحنه های خاص" (۴۳) پیروی کنید و [DISP] را انتخاب کنید.

۲ یک رنگ مایه انتخاب کنید.

- دکمه [DISP] را فشار دهید، دکمه های [◀▶] را برای انتخاب رنگ مایه فشار دهید و سپس دکمه [DISP] را دوباره فشار دهید.
- یک پیش نمایش از چگونگی به نظر رسیدن عکس شما با جلوه به کار رفته نشان داده می شود.



۳ تصویر بگیرید.

سیاه/سفید	عکس های سیاه و سفید.
قرمز قهوه ای	عکس هایی با رنگ مایه قرمز قهوه ای.
آبی	تصاویر آبی و سفید.

حالت های ویژه برای اهداف دیگر

استفاده از تایمر خودکار چهره

تصاویر ثابت ◀ فیلم ها

دوربین حدود دو ثانیه بعد از تشخیص اینکه چهره شخصی دیگر (مانند عکاس) وارد ناحیه تصویربرداری شده است، عکس خواهد گرفت (۵۶). این ویژگی در صورت گنجاندن خود در عکس های گروهی یا عکس های مشابه مفید است.



۱ [ON] را انتخاب کنید.

- از مرحله ۱ در "صحنه های خاص" (۴۳) پیروی کنید و [ON] را انتخاب کنید.

۲ عکس را ترکیب بندی کنید و دکمه شاتر را تا نیمه فشار دهید.

- مطمئن شوید که کادر سبز دور چهره ای که روی آن فوکوس می کنید و کادرهای سفید دور چهره های دیگر نمایش داده می شود.

۳ دکمه شاتر را به طور کامل به پایین فشار دهید.

- اکنون دوربین وارد حالت آماده بکار تصویربرداری می شود، و [نگاه مستقیم در دوربین شروع شمارش معکوس] نمایش داده می شود.
- چراغ چشمک می زند و صدای تایمر خودکار پخش می شود.

به سوژه ها در ناحیه تصویربرداری ملحق شوید و به دوربین نگاه کنید.



- بعد از اینکه دوربین یک چهره جدید را تشخیص داد، سرعت چشمک زن چراغ و صدای تایمر خودکار افزایش خواهد یافت. (وقتی فلش روشن می شود، چراغ به صورت روشن باقی می ماند.) حدود دو ثانیه بعد، دوربین عکس خواهد گرفت.
- برای لغو عکسبرداری پس از راه اندازی تایمر خودکار، دکمه [MENU] را فشار دهید.

- حتی اگر بعد از اینکه در ناحیه تصویربرداری به دیگران ملحق شدید، چهره شما تشخیص داده نشد، دوربین حدود ۱۵ ثانیه بعد عکس خواهد گرفت.
- برای تغییر دادن تعداد عکس ها، پس از انتخاب [ON] در مرحله ۱، دکمه [DISP] را فشار دهید، دکمه های [M] و [K] را برای انتخاب تعداد عکس ها فشار دهید، و سپس دکمه [DISP] را دوباره فشار دهید. [تشخیص پلک زدن] (۳۹) فقط برای عکس آخر موجود است.

تصویربرداری با نوردهی طولانی (شاتر طولانی)

تصاویر ثابت ◀ فیلم ها

یک سرعت شاتر بین ۱ تا ۱۵ ثانیه را برای عکسبرداری با نوردهی طولانی تعیین کنید. در این صورت، دوربین را روی یک سه پایه سوار کنید یا اقدامات دیگر را برای جلوگیری از لرزش آن انجام دهید.

۱ [M] را انتخاب کنید.

- از مرحله ۱ در "صحنه های خاص" (۴۳) پیروی کنید و [M] را انتخاب کنید.

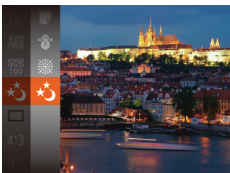

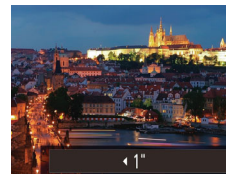

سرعت شاتر را انتخاب کنید.

- دکمه [▲] را فشار دهید، دکمه های [◀] [▶] را برای انتخاب سرعت شاتر فشار دهید و سپس دکمه [⊞] را فشار دهید.

نوردهی را بررسی کنید.

- دکمه شاتر را تا نیمه فشار دهید تا نوردهی مربوط به سرعت شاتر انتخاب شده خود را مشاهده کنید.

تصویر بگیرید.

-  روشنایی تصویر روی صفحه در مرحله ۲، وقتی دکمه شاتر را تا نیمه فشار دادید، ممکن است با روشنایی عکس های شما مطابقت نداشته باشد.
- با سرعت های شاتر ۱/۳ ثانیه یا کمتر، قبل از اینکه بتوانید دوباره عکس بگیرید، در حالی که دوربین تصاویر را برای کاهش نویز پردازش می کند، یک تأخیر وجود خواهد داشت.
- در هنگام استفاده از یک سه پایه یا سنابل دیگر برای ثابت نگه داشتن دوربین، [حالت IS] را روی [خاموش] قرار دهید (صفحه ۶۰).

-  اگر فلش روشن شود، ممکن است نوردهی عکس شما بیش از اندازه باشد. در این صورت، فلش را روی [خاموش] قرار دهید و دوباره عکس بگیرید (صفحه ۵۸).



تصویربرداری در برنامه AE (حالت [P])

تصاویر ثابت ◀▶ فیلم ها

می توانید بسیاری از تنظیمات عملکرد را برای تناسب با سبک تصویربرداری دلخواه خود سفارشی کنید.

۱ وارد حالت [P] شوید.

- از مرحله ۱ در "صحنه های خاص" (۴۳) پیروی کنید و [P] را انتخاب کنید.



۲ تنظیمات را به شکل دلخواه سفارشی کنید

(۵۰) - (۶۰)، و سپس تصویر بگیرید.

- اگر وقتی دکمه شاتر را تا نیمه فشار می دهید، نوردهی کافی به دست نیاید، سرعت های شاتر و میزان های دیافراگم به رنگ نارنجی نمایش داده می شوند. در این صورت، سرعت ISO (۵۱) را تنظیم کنید یا فلش را فعال کنید (اگر سوژه ها تیره هستند، (۵۸) تا امکان نوردهی بیشتر فراهم شود.
- فیلم ها را می توان با فشار دادن دکمه فیلم در حالت [P] نیز ضبط کرد. با این وجود، برخی از تنظیمات. FUNC. (۲۴) و MENU (۲۵) ممکن است برای ضبط فیلم به طور خودکار تنظیم شوند.



حالت P

تصاویر متمایزتر با سبک تصویربرداری دلخواه شما

- دستورالعمل های این فصل برای دوربین تنظیم شده روی حالت [P] به کار می رود.
- [P]: AE برنامه؛ AE: نوردهی خودکار
- قبیل از استفاده از عملکرد معرفی شده در این فصل در حالت هایی به غیر از [P]، مطمئن شوید که عملکرد مورد نظر در آن حالت موجود باشد (۱۰۷).

پیش از استفاده

راهنمای ابتدایی

راهنمای پیشرفته

۱ اصول ابتدایی دوربین

۲ حالت خودکار

۳ سایر حالت های تصویربرداری

۴ حالت P

۵ حالت پخش

۶ منوی تنظیم

۷ لوازم جانبی

۸ ضمیمه

فهرست موضوعی



روشنایی تصویر (نوردهی)

تنظیم روشنایی تصویر (جبران نوردهی)

تصاویر ثابت ◀ فیلم ها

نوردهی استاندارد تنظیم شده توسط دوربین را می توان در فواصل $\frac{1}{3}$ نقطه ای در محدوده -2 تا +2 تنظیم کرد.

- دکمه [▲] را فشار دهید. در حالی که به صفحه نگاه می کنید، دکمه های [◀][▶] را برای تنظیم روشنایی فشار دهید.
- هنگام فیلمبرداری، در حالی که نوار جبران نوردهی نمایش داده شده فیلمبرداری کنید.
- هنگام گرفتن تصاویر ثابت، دکمه [Ⓢ] را برای نمایش مقدار جبران نوردهی تنظیم شده فشار دهید، و سپس عکس بگیرید.



- همچنین می توانید با نوار جبران نوردهی نشان داده شده هم تصاویر ثابت را بگیرید.
- حین ضبط فیلم، [AEL] نمایش داده می شود و نوردهی قفل می شود.

قفل کردن روشنایی تصویر / نوردهی (قفل AE)

تصاویر ثابت ◀ فیلم ها

قفل از تصویربرداری، می توانید نوردهی را قفل کنید، یا فوکوس و نوردهی را به طور جداگانه تعیین کنید.

۱ نوردهی را قفل کنید.

- دوربین را به طرف سوژه بگیرید تا با نوردهی قفل شده تصویربرداری کنید. در حالی که دکمه شاتر تا نیمه فشار داده شده است، دکمه [▲] را فشار دهید.
- [AEL] نمایش داده می شود، و نوردهی قفل می شود.
- برای باز کردن قفل AE، دکمه شاتر را رها کنید و دکمه [▲] را دوباره فشار دهید. در این حالت، [AEL] دیگر نمایش داده نمی شود.

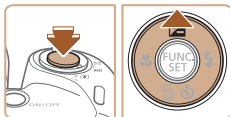

۲ تصویر را ترکیب بندی کنید و عکس بگیرید.

● AE: نوردهی خودکار



تغییر روش نورسنجی

تصاویر ثابت فیلم ها

روش نورسنجی (شیوه اندازه گیری روشنایی) را برای تناسب با شرایط تصویربرداری به شرح زیر تنظیم کنید.

- دکمه [☉] را فشار دهید، [☉] را از منو انتخاب کنید، و گزینه مورد نظر را انتخاب کنید ([۲۴]).
- گزینه ای که بپیکربندی کردید اکنون نمایش داده می شود.



☉ ارزیابی	برای شرایط عکسبرداری عادی، شامل عکس های دارای نور پس زمینه. به طور خودکار نوردهی را برای مطابقت با شرایط عکسبرداری تنظیم می کند.
[] تمرکز نور در مرکز	میانگین روشنایی نور در کل ناحیه تصویر را تعیین می کند، که با مهم تر در نظر گرفتن روشنایی در ناحیه مرکزی محاسبه می شود.
[•] نقطه	نورسنجی محدود به داخل [] (کادر تعیین نقطه AE)، که در مرکز صفحه نمایش داده می شود.

تغییر دادن سرعت ISO

تصاویر ثابت فیلم ها

- دکمه [☉] را فشار دهید، [ISO] را از منو انتخاب کنید، و گزینه مورد نظر را انتخاب کنید ([۲۴]).
- گزینه ای که بپیکربندی کردید اکنون نمایش داده می شود.

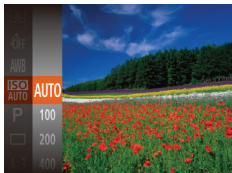

AUTO	سرعت ISO را برای تناسب با حالت و شرایط تصویربرداری به طور خودکار تنظیم می کند.
۲۰۰، ۱۰۰	کم برای تصویربرداری در خارج از ساختمان در هوای خوب.
۸۰۰، ۴۰۰	نسبتاً کم برای عکسبرداری در شرایط ابری، یا تاریک و روشن.
۱۶۰۰	نسبتاً زیاد برای عکسبرداری از صحنه های شب، یا داخل اتاق های تاریک.

- برای مشاهده سرعت ISO تنظیم شده به طور خودکار در هنگامی که سرعت ISO را روی [AUTO] قرار دارد، دکمه شاتر را تا نیمه فشار دهید.
- اگرچه انتخاب یک سرعت ISO پایین تر ممکن است دانه دانه بودن تصویر را کاهش دهد، اما خطر حرکت سوژه یا لرزش دوربین در برخی شرایط عکسبرداری می تواند بیشتر باشد.
- انتخاب یک سرعت ISO بالاتر سرعت شاتر را افزایش می دهد، که ممکن است حرکت سوژه و لرزش دوربین را کاهش دهد و محدوده فلتش را افزایش دهد. اما ممکن است عکس ها دانه دانه به نظر رسند.

رنگ های تصویر

تنظیم تعادل سفیدی

تصاویر ثابت ◀ فیلم ها

با تنظیم تعادل سفیدی (WB)، می توانید رنگ های تصویر را نسبت به صحنه مورد تصویربرداری طبیعی تر سازید.

• دکمه  را فشار دهید، [AWB] را از منو انتخاب کنید، و گزینه مورد نظر را انتخاب کنید () (۲۴).

• گزینه ای که بیکربندی کردید اکنون نمایش داده می شود.

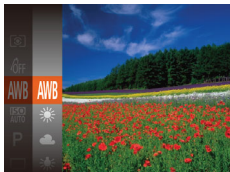



 خودکار	برای شرایط تصویربرداری، تعادل سفیدی بهینه را به طور خودکار تنظیم می کند.
 نور روز	برای تصویربرداری در خارج از ساختمان در هوای خوب.
 ابری	برای تصویربرداری در شرایط ابری یا تاریک و روشن.
 تنگستن	برای تصویربرداری زیر نور لامپ عادی.
 فلورسنت	برای تصویربرداری زیر نور فلورسنت سفید.
 فلورسنت H	برای تصویربرداری زیر نور فلورسنت نوع روز.
 سفارشی	برای تنظیم یک توازن سفیدی سفارشی به صورت دستی () (۵۳).

تصحیح روشنایی تصویر (کنتراست هوشمند)

تصاویر ثابت ◀ فیلم ها



قبل از عکسبرداری، نواحی بیش از حد روشن یا تاریک (مانند چهره ها یا پس زمینه ها) را می توان تشخیص داد و با روشنایی بهینه به طور خودکار تنظیم کرد. کنتراست کلی ناکافی تصویر را همچنین می توان قبل از عکسبرداری برای برجستگی بهتر سوژه ها به طور خودکار تصحیح کرد.

• دکمه [MENU] را فشار دهید، [کنتراست هوشمند] را از زبانه  انتخاب کنید، و سپس [خودکار] را انتخاب کنید () (۲۵).

• وقتی تنظیمات انجام شده، [C] نمایش داده می شود.



•  تحت برخی شرایط عکسبرداری، ممکن است تصحیح دقیق نباشد یا موجب دانه دانه به نظر رسیدن تصاویر شود.

•  همچنین می توانید تصاویر موجود را تصحیح کنید () (۷۵).

پیش از استفاده

راهنمای ابتدایی

راهنمای پیشرفته

۱ اصول ابتدایی دوربین

۲ حالت خودکار

۳ سایر حالت های تصویربرداری

۴ حالت P

۵ حالت پخش

۶ منوی تنظیم

۷ لوازم جانبی

۸ ضمیمه

فهرست موضوعی



توازن سفیدی سفارشی

تصاویر ثابت ◀ فیلم ها

برای رنگ های تصویر که در تصویر گرفته شده توسط شما زیر نور طبیعی به نظر می رسند، توازن سفیدی را برای تناسب با منبع نور محل تصویربرداری تنظیم کنید. تعادل سفیدی را زیر همان منبع نور که تصویر شما روشن می کند، تنظیم کنید.

• مراحل موجود در "تنظیم تعادل سفیدی" (۵۲) را برای انتخاب [] دنبال کنید.

• دوربین را به طرف یک سوژه ساده سفید بگیرید تا کل صفحه سفید شود. دکمه [DISP] را فشار دهید.

• به محض اینکه اطلاعات تعادل سفیدی ثبت شود، ته رنگ صفحه تغییر می کند.



• اگر بعد از ثبت اطلاعات تعادل سفیدی، تنظیمات دوربین را تغییر دهید، ممکن است رنگ ها غیرطبیعی به نظر رسند.

تغییر رنگ مایه های تصویر (رنگ های من)

تصاویر ثابت ◀ فیلم ها

رنگ مایه های تصویر را به طور دلخواه تغییر دهید، مانند تبدیل تصاویر به قرمز قهوه ای یا سیاه و سفید.

• دکمه [] را فشار دهید، [] را از منو انتخاب کنید، و گزینه مورد نظر را انتخاب کنید (۲۴).

• گزینه ای که پیکربندی کردید اکنون نمایش داده می شود.



–	رنگهای من خاموش
Av	واضح روی کنتراست و اشباع رنگ تأکید می کند و تصاویر را واضح تر می سازد.
AN	عادی رنگ مایه های ملایم تر از کنتراست و اشباع رنگ برای تصاویر ملایم.
Ae	قرمز قهوه ای تصاویر با رنگ مایه قرمز قهوه ای ایجاد می کند.
Aw	سیاه/سفید تصاویر سیاه و سفید ایجاد می کند.
Ap	فیلم مثبت جلوه های آبی روشن، سبز روشن و قرمز روشن را ترکیب می کند، تا رنگ هایی با ظاهر طبیعی مانند تصاویر روی فیلم مثبت ایجاد کند.
AL	رنگ روشن تر پوست رنگ های پوست را روشن تر می کند.
AD	رنگ تیره تر پوست رنگ های پوست را تیره تر می کند.
AB	آبی روشن روی رنگ های آبی در تصاویر تأکید می کند. آسمان، اقیانوس و سوژه های آبی رنگ دیگر را واضح تر می سازد.
AG	سبز روشن روی رنگ های سبز در تصاویر تأکید می کند. کوه ها، شاخ و برگ و سوژه های سبز رنگ دیگر را واضح تر می سازد.
AR	قرمز روشن روی رنگ های قرمز در تصاویر تأکید می کند. سوژه های قرمز رنگ را واضح تر می سازد.
AC	رنگ سفارشی کنتراست، وضوح، اشباع رنگ و ویژگی های دیگر را به طور دلخواه تنظیم کنید (۵۴).

- توازن سفیدی (۵۲) را نمی توان در حالت های [Ae] یا [Aw] تنظیم کرد.
- با استفاده از حالت های [AL] و [AD]، ممکن است رنگ های غیر از رنگ پوست افراد، تغییر کنند. ممکن است این تنظیمات نتایج مورد انتظار برای برخی رنگ های پوست را به دست ندهند.

محدوده عکسبرداری و فوکوس

گرفتن تصاویر کلوزآپ (ماکرو)

تصاویر ثابت ◀ فیلم ها

برای محدود کردن فوکوس به سوژه ها در محدوده بسته، دوربین را روی [M] قرار دهید. برای اطلاع از جزئیات مربوط به محدوده فوکوس، به "محدوده تصویربرداری" (116) مراجعه کنید.

- دکمه [M] را فشار دهید، دکمه های [◀][▶] را برای انتخاب [M] فشار دهید، و سپس دکمه [OK] را فشار دهید.
- وقتی تنظیمات انجام شده، [M] نمایش داده می شود.



- اگر فلش روشن شود، ممکن است سایه روشن روی دهد.
- مراقب باشید به لنز آسیب نرسد.
- در ناحیه نمایش نوار زرد زیر نوار زوم، [M] خاکستری می شود و دوربین فوکوس نخواهد کرد.

- برای جلوگیری از لرزش دوربین، سعی کنید دوربین را روی سه پایه سوار کنید و در حالی که دوربین روی [M] (116) قرار دارد، تصویربرداری کنید.

تصاویر ثابت ◀ فیلم ها

سطح مورد نظر کنتراست تصویر، وضوح، اشباع رنگ، رنگ های قرمز، سبز، آبی و رنگ پوست در محدوده ۱ - ۵ را انتخاب کنید.

▶ به صفحه تنظیمات بروید.

- مراحل موجود در "تغییر رنگ مایه های تصویر (رنگ های من)" (53) را برای انتخاب [Ac] دنبال کنید و سپس دکمه [DISP] را فشار دهید.

▶ تنظیمات را بیکربندی کنید.

- دکمه های [▼][▲] را برای انتخاب یک گزینه فشار دهید، و سپس با فشار دادن دکمه های [◀][▶]، مقدار را تعیین کنید.
- برای جلوه های قوی تر/شدیدتر (با رنگ های پوست تیره تر)، مقدار را به طرف راست تنظیم کنید، و برای جلوه های ضعیف تر/ملایم تر (با رنگ های پوست روشن تر)، مقدار را به طرف چپ تنظیم کنید.
- دکمه [DISP] را برای تکمیل تنظیمات فشار دهید.



پیش از استفاده

راهنمای ابتدایی

راهنمای پیشرفته

۱ اصول ابتدایی دوربین

۲ حالت خودکار

۳ سایر حالت های تصویربرداری

۴ حالت P

۵ حالت پخش

۶ منوی تنظیم

۷ لوازم جانبی

۸ ضمیمه

فهرست موضوعی





تصویربرداری از سوژه های دور (بی نهایت)

تصاویر ثابت

برای محدود کردن فوکوس به سوژه های دور، دوربین را روی [M] قرار دهید. برای اطلاع از جزئیات مربوط به محدوده فوکوس، به "محدوده تصویربرداری" (۱۶) مراجعه کنید.

- دکمه [M] را فشار دهید، دکمه های [L] و [R] را برای انتخاب [M] فشار دهید، و سپس دکمه [OK] را فشار دهید.
- وقتی تنظیمات انجام شده، [M] نمایش داده می شود.



مبدل فاصله دیجیتال

تصاویر ثابت

فاصله کانونی لنز تقریباً تا ۱,۶ برابر یا ۲,۰ برابر قابل افزایش است. این امر لرزش دوربین را کاهش می دهد، زیرا سرعت شاتر نسبت به زمانی که با همان ضریب زوم بزرگنمایی می کنید (شامل استفاده از زوم دیجیتال)، سریع تر است.

- دکمه [MENU] را فشار دهید، [ZOOM دیجیتال] را از زیانه [OK] انتخاب کنید، و سپس گزینه مورد نظر را انتخاب کنید (۲۵).
- نما بزرگ می شود و ضریب زوم روی صفحه نمایش داده می شود.



- مبدل فاصله دیجیتال را نمی توان به همراه زوم دیجیتال (۲۳) یا زوم نقطه AF (۳۹) استفاده کرد.

- وقتی برای حداکثر حالت تله، اهرم زوم را به طور کامل به طرف [L] حرکت می دهید، و زمانی که برای بزرگنمایی سوژه به همان اندازه با پیروی از مرحله ۲ در "بزرگنمایی نزدیک تر سوژه ها (زوم دیجیتال)" (۲۳) زوم می کنید، ممکن است سرعت شاتر معادل بانند.

تغییر دادن حالت کادر AF

تصاویر ثابت

حالت کادر AF (فوکوس خودکار) را برای تناسب با شرایط تصویربرداری به شرح زیر تغییر دهید.

- دکمه [MENU] را فشار دهید، [کادر AF] را از زیانه [OK] انتخاب کنید، و سپس گزینه مورد نظر را انتخاب کنید (۲۵).



مرکز

تصاویر ثابت

یک کادر AF در مرکز نمایش داده می شود. مؤثر برای فوکوس کردن قابل اطمینان.

- اگر وقتی دکمه شاتر را تا نیمه فشار می دهید، دوربین نتواند فوکوس کند، یک کادر AF زرد به همراه [L] نمایش داده می شود.

- برای کاهش اندازه کادر AF، دکمه [MENU] را فشار دهید و [اندازه کادر AF] از زیانه [OK] را روی [کوچک] قرار دهید (۲۵).
- هنگام استفاده از زوم دیجیتال (۲۳) یا مبدل فاصله دیجیتال (۵۵)، اندازه کادر AF روی [عادی] تنظیم می شود.
- برای تنظیم تصاویر بگونه ای که سوژه ها در لبه یا در گوشه قرار بگیرند، ابتدا دوربین را به سمت سوژه در قاب AF بگیرید و سپس دکمه شاتر را تا نیمه پایین بگیرید. در حالی که دکمه شاتر را همچنان تا نیمه پایین نگهداشته اید، تصویر را مجدداً به دلخواه خود تنظیم کنید و سپس دکمه شاتر را بطور کامل به پایین فشار دهید (قل فوکوس).
- هنگامی که دکمه شاتر را تا نیمه فشار می دهید و [زوم نقطه AF] (۳۹) روی [روشن] تنظیم شده است، کادر AF بزرگنمایی می شود.



AiAF چهره

تصاویر ثابت

- این عملکرد، چهره افراد را تشخیص می دهد، و سپس فوکوس، نوردهی (فقط نورسنجی ارزیابی) و توازن سفیدی (فقط [AI AF]) را تنظیم می کند.
- بعد از اینکه دوربین را به طرف سوژه گرفتید، یک کادر سفید دور چهره شخصی که دوربین به عنوان سوژه اصلی تعیین می کند، نمایش داده می شود، و حداکثر دو کادر خاکستری دور چهره های تشخیص داده شده دیگر نمایش داده می شوند.
- وقتی دوربین حرکت را تشخیص داد، کادرها سوژه های متحرک را در محدوده خاصی دنبال می کنند.
- بعد از اینکه دکمه شاتر را تا نیمه فشار می دهید، حداکثر نه کادر سبز دور چهره هایی که در فوکوس قرار دارند، نمایش داده می شود.

- اگر چهره ها تشخیص داده نشوند، یا کادرهای خاکستری نمایش داده شوند (بدون کادر سفید)، وقتی دکمه شاتر را تا نیمه فشار دهید، حداکثر نه کادر سبز در ناحیه هایی که در فوکوس قرار دارند، نمایش داده می شوند.
- اگر زمانی که Servo AF (57) روی [روشن] قرار دارد، چهره ها تشخیص داده نشوند، وقتی دکمه شاتر را تا نیمه فشار دهید، کادر AF در مرکز صفحه نمایش داده می شود.
- نمونه چهره هایی که ردیابی نمی شوند:
 - سوژه هایی که دور یا خیلی نزدیک هستند
 - سوژه هایی که تاریک یا روشن هستند
 - چهره های نیم رخ، در زاویه، یا چهره هایی که بخشی از آنها پنهان شده است
- ممکن است دوربین سوژه های غیر انسان را به اشتباه به عنوان چهره تعیین کند.
- اگر وقتی دکمه شاتر را تا نیمه فشار می دهید، دوربین نتواند فوکوس کند، هیچ کادر AF نمایش داده نمی شود.

انتخاب سوژه ها برای فوکوس کردن روی آنها (AF ردیابی)

تصاویر ثابت

بعد از انتخاب یک سوژه برای فوکوس کردن روی آن به شرح زیر عکسبرداری کنید.

۱ [AF ردیابی] را انتخاب کنید.

- مراحل موجود در "تغییر دادن حالت کادر AF" (55) را برای انتخاب [AF ردیابی] دنبال کنید.
- [P] در مرکز صفحه نمایش داده می شود.

۲ سوژه ای را برای فوکوس انتخاب کنید.

- دوربین را طوری بگیرید که [P] روی سوژه مورد نظر باشد، و سپس دکمه [L] را فشار دهید.



- وقتی سوژه تشخیص داده شد، دوربین بوق می زند و [P] نمایش داده می شود. حتی اگر سوژه حرکت کند، دوربین به ردیابی سوژه در یک محدوده معین ادامه خواهد داد.
- اگر هیچ سوژه ای تشخیص داده نشود، [P] نمایش داده می شود.
- برای لغو ردیابی، دکمه [L] را دوباره فشار دهید.

۳ تصویر بگیرید.

- دکمه شاتر را تا نیمه فشار دهید. [P] به یک [] آبی رنگ تغییر می یابد که سوژه را تعقیب خواهد کرد، در حالی که دوربین همچنان فوکوس و نوردهی (Servo AF) را تنظیم می کند (57).
- دکمه شاتر را برای عکسبرداری به طور کامل به پایین فشار دهید.
- حتی بعد از عکسبرداری، [P] هنوز نمایش داده می شود و دوربین به ردیابی سوژه ادامه می دهد.



- [Servo AF] (۵۷) روی [روشن] قرار می گیرد و نمی توان آن را تغییر داد.
- در صورتی که سوژه ها خیلی کوچک باشند یا خیلی سریع حرکت کنند، یا در صورتی که رنگ یا روشنایی سوژه با رنگ و روشنایی پس زمینه مطابقت خیلی نزدیکی داشته باشد، ممکن است ردیابی امکان پذیر نباشد.
- [زوم نقطه AF] در زبانه [📷] (۲۵) موجود نیست.
- [📷] و [▲] موجود نیستند.



- حتی اگر بدون فشار دادن دکمه [▶]، دکمه شاتر را تا نیمه فشار دهید، دوربین می تواند سوژه ها را تشخیص دهد. بعد از عکسبرداری، [📷] در مرکز صفحه نمایش داده می شود.

عکسبرداری با Servo AF

تصاویر ثابت فیلم ها

این حالت کمک می کند که عکس های سوژه های متحرک از دست نروند، زیرا دوربین به فوکوس روی سوژه ادامه می دهد و تا زمانی دکمه شاتر را تا نیمه فشار دهید، نوردهی را تنظیم می کند.

۱ تنظیمات را پیکربندی کنید.

- دکمه [MENU] را فشار دهید، [Servo AF] را از زبانه [📷] انتخاب کنید، و سپس [روشن] را انتخاب کنید (۲۵).

۲ فوکوس کنید.

- در حالی که دکمه شاتر تا نیمه فشار می دهید، فوکوس و نوردهی در جایی که کادر آبی AF نمایش داده می شود باقی می ماند.



- ممکن است فوکوس کردن در برخی شرایط عکسبرداری امکان پذیر نباشد.
- در شرایط کم نور، وقتی دکمه شاتر را تا نیمه فشار می دهید، ممکن است Servo AF فعال نشود (ممکن است کادرهای AF آبی نشوند). در این صورت، فوکوس و نوردهی بر اساس حالت کادر AF تعیین شده تنظیم می شوند.
- اگر نوردهی کافی به دست نیاید، سرعت های شاتر و میزان های دیافراگم به رنگ نارنجی نمایش داده می شوند. دکمه شاتر را رها کنید، و سپس آن را دوباره تا نیمه فشار دهید.
- عکسبرداری با قفل AF موجود نیست.
- [زوم نقطه AF] در زبانه [📷] (۲۵) موجود نیست.
- هنگام استفاده از تایمر خودکار موجود نیست (۳۳).

تغییر دادن تنظیمات فوکوس

تصاویر ثابت فیلم ها

می توانید حتی وقتی دکمه شاتر فشار داده نشده است، عملیات پیش فرض دوربین برای فوکوس کردن دائم روی سوژه هایی که به طرف آنها گرفته می شود را تغییر دهید. در عوض، می توانید فوکوس کردن دوربین را به لحظه ای که دکمه شاتر را تا نیمه فشار می دهید، محدود کنید.

- دکمه [MENU] را فشار دهید، [AF متوالی] را از زبانه [📷] انتخاب کنید، و سپس [خاموش] را انتخاب کنید (۲۵).



روشن	کمک می کند که فرصت های ناگهانی عکسبرداری را از دست ندهید، زیرا دوربین تا زمانی که دکمه شاتر را تا نیمه فشار دهید، به طور مداوم روی سوژه ها فوکوس می کند.
خاموش	نیروی باتری را حفظ می کند، زیرا دوربین به طور مداوم فوکوس نمی کند.

تصویربرداری با قفل AF

تصاویر ثابت ◀ فیلم ها

فوکوس را می توان قفل کرد. پس از قفل کردن فوکوس، حتی هنگامی که دکمه شاتر را رها می کنید، موقعیت کانونی تغییر نمی کند.

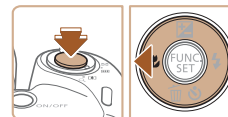

۱ فوکوس را قفل کنید.

- در حالی که دکمه شاتر تا نیمه فشار داده شده است، دکمه [AF-ON] را فشار دهید.
- اکنون فوکوس قفل می شود، و [AF] نمایش داده می شود.
- برای باز کردن قفل فوکوس، دکمه شاتر را رها کنید و دکمه [AF-ON] را دوباره فشار دهید. در این حالت، [AF] دیگر نمایش داده نمی شود.

۲ تصویر را ترکیب بندی کنید و عکس بگیرید.

فلش

تغییر دادن حالت فلش

تصاویر ثابت ◀ فیلم ها

می توانید حالت فلش را برای تطبیق با صحنه تصویربرداری تغییر دهید. برای اطلاع از جزئیات مربوط به محدوده فلش، به "محدوده فلش" (۱۱۶) مراجعه کنید.

۱ فلش را بالا ببرید.

۲ تنظیمات را پیکربندی کنید.

- دکمه [P] را فشار دهید، دکمه های [P] را برای انتخاب حالت فلش فشار دهید، و سپس دکمه [OK] را فشار دهید.
- گزینه ای که پیکربندی کردید اکنون نمایش داده می شود.



خودکار

در شرایط کم نور، به طور خودکار روشن می شود.

روشن

برای هر عکس روشن می شود.

سرعت کم شاتر

برای روشن کردن سوژه اصلی (مانند افراد) هنگام تصویربرداری با سرعت شاتر کمتر روشن می شود تا پس زمینه خارج از برد فلش را روشن کند.



- وقتی فلش پایین است، نمی توان با فشار دادن دکمه [P] به صفحه تنظیمات رفت. از قبل فلش را با انگشت خود بالا ببرید.





تنظیمات دیگر

تغییر دادن نسبت فشرده سازی (کیفیت تصویر)

تصاویر ثابت ◀ فیلم ها

از میان دو نسبت فشرده سازی، [S] (عالی) و [L] (خوب)، به ترتیب زیر انتخاب کنید. برای خط مشی های مربوط به اینکه چه تعداد عکس در هر یک از نسبت های فشرده سازی می تواند روی کارت حافظه جای گیرد، به "تعداد عکس ها در ازای هر کارت حافظه" (۱۵) مراجعه کنید.

- دکمه [M] را فشار دهید، [L] را از منو انتخاب کنید، و گزینه مورد نظر را انتخاب کنید (۲۴).



- در حالت [L]، دوربین را روی یک سه پایه سوار کنید یا اقدامات دیگری را برای ثابت نگه داشتن آن و جلوگیری از لرزش دوربین انجام دهید. علاوه بر این، باید در هنگام استفاده از یک سه پایه یا وسایل دیگر برای محکم نگه داشتن دوربین، [IS] را روی [خاموش] قرار دهید (۶۰).
- در حالت [L]، حتی بعد از اینکه فلاش روشن می شود، مطمئن شوید که سوژه اصلی تا پایان پخش صدای شاتر حرکت نکند.

خاموش

برای تصویربرداری بدون فلاش.

- اگر وقتی دکمه شاتر را در شرایط کم نور تا نیمه فشار می دهید، نماد [E] چشمک زن نمایش داده می شود، دوربین را روی یک سه پایه نصب کنید یا اقدامات دیگری را برای ثابت نگه داشتن آن انجام دهید.

تصویربرداری با قفل FE

تصاویر ثابت ◀ فیلم ها

درست مانند قفل AE (۵۰)، می توانید نوردهی را برای عکسبرداری با فلش قفل کنید.

۱ فلش را بالا ببرید و روی [F] تنظیم کنید (۵۸).

۲ نوردهی فلش را قفل کنید.

- دوربین را به طرف سوژه بگیرید تا با نوردهی قفل شده تصویربرداری کنید. در حالی که دکمه شاتر تا نیمه فشار داده شده است، دکمه [▲] را فشار دهید.
- فلش زده می شود، و وقتی [FE] نمایش داده می شود، مقدار خروجی فلش حفظ می شود.
- برای باز کردن قفل FE، دکمه شاتر را رها کنید و دکمه [▲] را دوباره فشار دهید. در این حالت، [FE] دیگر نمایش داده نمی شود.

۳ تصویر را ترکیب بندی کنید و عکس بگیرید.

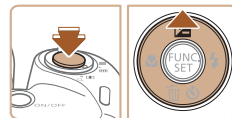

• FE: نوردهی فلش

تغییر تنظیمات حالت IS

تصاویر ثابت ◀ فیلم ها

۱ به صفحه تنظیمات بروید.

• دکمه [MENU] را فشار دهید، [تنظیمات IS] را از زبانه انتخاب کنید، و سپس دکمه [OK] را فشار دهید. (۲۵)

۲ تنظیمات را بیکر بندی کنید.

• [حالت IS] را انتخاب کنید، و سپس گزینه مورد نظر را انتخاب نمایید (۲۵).



متوالی	لرزشگیر بهینه تصویر برای شرایط تصویربرداری به طور خودکار به کار گرفته می شود (IS هوشمند) (۲۲).
فقط عکس*	لرزشگیر تصویر فقط در هنگام عکسبرداری، فعال است.
خاموش	لرزشگیر تصویر را غیر فعال می کند.

* برای ضبط فیلم، این تنظیم به [متوالی] تغییر می یابد.

! اگر لرزشگیر تصویر نتواند از لرزش دوربین جلوگیری کند، دوربین را روی یک سه پایه سوار کنید یا اقدامات دیگری را برای ثابت نگه داشتن آن انجام دهید. در این صورت، [حالت IS] را روی [خاموش] تنظیم کنید.

فیلمبرداری از سوژه ها با همان اندازه نشان داده شده قبل از تصویربرداری

تصاویر ثابت ◀ فیلم ها

معمولاً، وقتی ضبط فیلم شروع می شود، ناحیه نمایش تصویر تغییر می کند و سوژه ها بزرگنمایی می شوند تا امکان تصحیح لرزش چشمگیر دوربین فراهم شود. برای تصویربرداری از سوژه ها با همان اندازه نشان داده شده قبل از تصویربرداری، می توانید انتخاب کنید که لرزش چشمگیر دوربین را کاهش ندهد.

- مراحل موجود در "تغییر تنظیمات حالت IS" (۶۰) را برای دسترسی به صفحه [تنظیمات IS] دنبال کنید.
- [IS] پویا را انتخاب کنید، و سپس [۲] را انتخاب کنید (۲۵).



- همچنین می توانید [حالت IS] را روی [خاموش] تنظیم کنید تا سوژه ها با همان اندازه نشان داده شده قبل از تصویربرداری، ضبط شوند.



حالت پخش

از مرور تصاویر خود لذت ببرید و آنها را به روش های بسیاری مرور یا ویرایش کنید.

- برای آماده کردن دوربین جهت انجام این عملیات ها، دکمه [▶] را فشار دهید تا وارد حالت پخش شوید.

- ممکن است پخش یا ویرایش تصویری که نام آنها تغییر کرده است یا قبلاً در کامپیوتر ویرایش شده اند، یا تصاویر دوربین های دیگر امکان پذیر نباشد.

مشاهده

تصاویر ثابت ◀◀ فیلم ها

بعد از گرفتن عکس یا فیلم، می توانید آنها را روی صفحه به صورت زیر مشاهده کنید.

۱ وارد حالت پخش شوید.

- دکمه [▶] را فشار دهید.

- آخرین تصویر شما نمایش داده می شود.



۲ در بین تصاویر خود حرکت کنید.

- برای مشاهده تصویر قبلی، دکمه [◀] را فشار دهید. برای مشاهده تصویر بعدی، دکمه [▶] را فشار دهید.

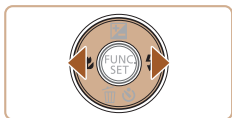

- برای دسترسی به این صفحه (حالت حرکت نمایش)، دکمه های [◀][▶] را فشار دهید و حداقل یک ثانیه نگاه دارید. در این حالت، دکمه های [◀][▶] را فشار دهید تا در بین تصاویر حرکت کنید.

- برای بازگشت به نمایش تکی تصویر، دکمه [⊞] را فشار دهید.

- برای مرور کردن تصاویر گروه بندی شده بر اساس تاریخ تصویربرداری، دکمه های [▲][▼] را در حالت حرکت نمایش فشار دهید.

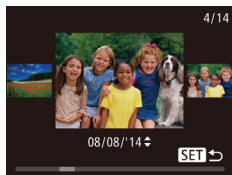

تغییر دادن حالت های نمایش

تصاویر ثابت ◀ فیلم ها

دکمه [DISP] را فشار دهید تا سایر اطلاعات را روی صفحه مشاهده کنید، با اطلاعات را پنهان نمایید. برای اطلاع از جزئیات مربوط به اطلاعات نمایش داده شده، به "پخش (نمایش اطلاعات دقیق)" (106) مراجعه کنید.

بدون نمایش اطلاعات	
نمایش اطلاعات ابتدایی	
نمایش اطلاعات دقیق	

هدشار نوردهی بیش از حد (برای قسمت های روشن تصویر)

تصاویر ثابت ◀ فیلم ها

در نمایش اطلاعات دقیق، قسمت های روشن رنگ پریده تصویر روی صفحه سوسو می زنند (111).

- فیلم ها با نماد [SET] مشخص می شوند. برای پخش فیلم ها، به مرحله ۳ بروید.



فیلم ها را پخش کنید.

- برای شروع پخش، دکمه [▶] را فشار دهید، دکمه های [▲][▼] را فشار دهید تا [▶] انتخاب شود، و سپس دکمه [▶] را دوباره فشار دهید.

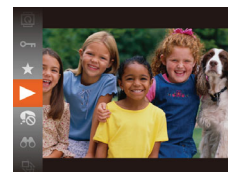

میزان صدا را تنظیم کنید.

- دکمه های [▲][▼] را برای تنظیم میزان صدا فشار دهید.
- هنگامی که نشانگر میزان صدا (۱) دیگر نمایش داده نمی شود، برای تنظیم میزان صدا دکمه های [▲][▼] را فشار دهید.

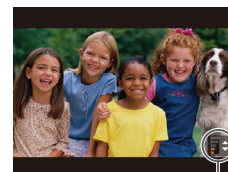

پخش را مکث کنید.

- برای مکث کردن یا ادامه دادن پخش، دکمه [⏸] را فشار دهید.
- بعد از پایان فیلم، [SET] نمایش داده می شود.

(۱)

- برای رفتن به حالت تصویربرداری از حالت پخش، دکمه شاتر را تا نیمه فشار دهید.
- برای غیرفعال کردن حرکت نمایش، MENU (25) ◀ زبانه [▶] ◀ [حرکت نمایش] ◀ [خاموش] را انتخاب کنید.
- برای اینکه هنگامی که به حالت پخش وارد می شوید جدیدترین تصویر گرفته شده نمایش داده شود، MENU (25) ◀ زبانه [▶] ◀ [ادامه] ◀ [آخرین عکس] را انتخاب کنید.
- برای تغییر دادن جلوه تغییر عکس که بین تصاویر نشان داده می شود، به MENU (25) بروید و جلوه مورد نظر خود را از زبانه [▶] ◀ [جلوه تغییر عکس] انتخاب کنید.

پیش از استفاده

راهنمای ابتدایی

راهنمای پیشرفته

۱ اصول ابتدایی دوربین

۲ حالت خودکار

۳ سایر حالت های تصویربرداری

۴ حالت P

۵ حالت پخش

۶ منوی تنظیم

۷ لوازم جانبی

۸ ضمیمه

فهرست موضوعی



مرور و فیلتر کردن تصاویر

حرکت بین تصاویر در فهرست تصاویر کوچک

تصاویر ثابت ◀ فیلم ها

با نمایش چند تصویر در فهرست تصاویر کوچک، می توانید تصویری که به دنبالش می گردید را سریع پیدا نمایید.

تصاویر را در فهرست تصاویر کوچک نشان دهید.

- برای نمایش تصاویر در فهرست تصاویر کوچک، اهرم زوم را به طرف [Q] حرکت دهید. با دوباره حرکت دادن این اهرم، تعداد تصاویر نمایش داده شده افزایش می یابد.

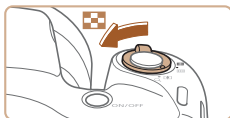

- برای نمایش تصاویر کمتر، اهرم زوم را به طرف [Q] حرکت دهید. هر بار که این اهرم را حرکت می دهید، تصاویر کمتری نشان داده می شود.

یک تصویر انتخاب کنید.

- دکمه های [◀][▶][⏪][⏩] را برای انتخاب یک تصویر فشار دهید.
- یک کادر نارنجی رنگ دور تصویر انتخاب شده نمایش داده می شود.
- برای مشاهده تصویر انتخاب شده در نمایش تکی تصویر، دکمه [Ⓜ] را فشار دهید.



نمودار ستونی

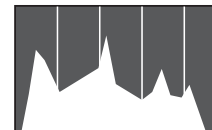

تصاویر ثابت ◀ فیلم ها

- نمودار موجود در نمایش اطلاعات دقیق (۶۲) یک نمودار ستونی است که توزیع روشنایی تصویر را نشان می دهد. محور افقی نشان دهنده مقدار روشنایی است، و محور عمودی نشان دهنده این است که چه مقدار از تصویر در هر سطح روشنایی است. مشاهده نمودار ستونی، روشی برای بررسی نوردهی است.

پیش از استفاده

راهنمای ابتدایی

راهنمای پیشرفته

۱ اصول ابتدایی دوربین

۲ حالت خودکار

۳ سایر حالت های تصویربرداری

۴ حالت P

۵ حالت پخش

۶ منوی تنظیم

۷ لوازم جانبی

۸ ضمیمه

فهرست موضوعی



یافتن تصاویر منطبق با شرایط مشخص شده

تصاویر ثابت ◀ فیلم ها

با فیلتر کردن نمایش تصویر طبق شرایط مشخص شده خود تصاویر دلخواه را به سرعت روی یک کارت حافظه پر از عکس پیدا کنید. همچنین می توانید همه این تصاویر را با هم محافظت (P) یا حذف (۶۹) کنید.

👤 انسان	تصاویر دارای چهره های شناسایی شده را نشان می دهد.
📅 تاریخ عکس	تصاویر گرفته شده در یک تاریخ خاص را نمایش می دهد.
★ موارد دلخواه	تصاویری که به عنوان موارد دلخواه علامتگذاری شده اند را نمایش می دهد (۷۲).
📷 تصاویر ثابت/فیلم	فقط تصاویر ثابت یا فیلم ها را نمایش می دهد.

۱ شرایط جستجو را انتخاب کنید.

- دکمه (P) را فشار دهید، (P) را از منو انتخاب کنید، و سپس یک شرط را انتخاب کنید (۲۴).
- هنگامی که (C) یا (P) را انتخاب کرده اید، شرط را با فشار دادن دکمه های (P) (C) (P) (C) در صفحه نمایش داده شده، انتخاب کنید و سپس دکمه (P) را فشار دهید.

۲ تصاویر فیلتر شده را مشاهده کنید.

- تصاویر مطابق با شرایط شما در کادرهای زرد رنگ نمایش داده می شوند. برای این که فقط این تصاویر را مشاهده کنید، دکمه های (P) (C) را فشار دهید.
- برای لغو پخش فیلتر شده، (P) را در مرحله ۱ انتخاب کنید.

- وقتی دوربین هیچ تصویر منطقی برای برخی شرایط پیدا نکرد، این شرایط دیگر موجود نخواهند بود.

- برای نمایش یا مخفی کردن اطلاعات، دکمه [DISP] را در مرحله ۲ فشار دهید.
- گزینه ها برای مشاهده تصاویر یافت شده (در مرحله ۲) شامل "حرکت بین تصاویر در فهرست تصاویر کوچک" (۶۳)، "بزرگنمایی تصاویر" (۶۵)، و "مشاهده نمایش های اسلاید" (۶۵) هستند. همچنین می توانید با انتخاب [حفاظت همه تصاویر در جستجو] در "حفاظت از تصاویر" (۶۷) یا [انتخاب همه تصاویر در جستجو] در "پاک کردن چند تصویر با هم" (۶۹)، "افزودن تصاویر به لیست چاپ (DPOF)" (۹۵) یا "افزودن تصاویر به کتابچه عکس" (۹۷)، عملیات های تصویر را برای همه تصاویر یافت شده به کار ببرید.
- اگر تصاویر را ویرایش کرده و آنها را به عنوان تصویر جدید ذخیره کنید (۷۳ - ۷۴)، یک پیام نمایش داده می شود و تصاویر یافت شده دیگر نشان داده نمی شوند.



گزینه های مشاهده تصویر

بزرگنمایی تصاویر

تصاویر ثابت ◀ فیلم ها

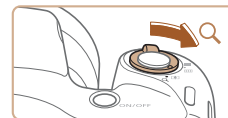

(۱)

تصویری را بزرگنمایی کنید.

- با حرکت دادن اهرم زوم به طرف [Q]، تصویر بزرگنمایی می شود، و [SET] نمایش داده می شود. با نگه داشتن اهرم زوم به طور مداوم، می توانید تصاویر را حداکثر تا حدود ۱۰ برابر بزرگنمایی کنید.
- محل تقریبی ناحیه نمایش داده شده (۱) برای آگاهی نشان داده می شود.
- برای کوچکنمایی، اهرم زوم را به طرف [] حرکت دهید. با نگه داشتن آن به طور مداوم، می توانید به نمایش تکی تصویر بازگردید.

بر اساس نیاز، وضعیت نمایش را حرکت دهید و تصاویر را تغییر دهید.

- برای حرکت دادن وضعیت نمایش، دکمه های [] را فشار دهید.
- وقتی [SET] نمایش داده می شود، می توانید با فشار دادن دکمه []، به [SET +] بروید. برای رفتن به تصاویر دیگر در حالی که بزرگنمایی شده اند، دکمه های [] را فشار دهید. برای بازیابی تنظیمات اصلی، دکمه [] را دوباره فشار دهید.

- می توانید با فشار دادن دکمه [MENU]، از نمایش بزرگنمایی شده به نمایش تکی تصویر بازگردید.

مشاهده نمایش های اسلاید

تصاویر ثابت ◀ فیلم ها

تصاویر را به طور خودکار از کارت حافظه به صورت زیر پخش کنید. هر تصویر حدود سه ثانیه نمایش داده می شود.

- دکمه [] را فشار دهید، [] را از منو انتخاب کنید، و گزینه مورد نظر را انتخاب کنید (۲۴).
- نمایش اسلاید پس از آن که [در حال بارگیری تصویر] برای چند ثانیه نشان داده شد شروع می شود.
- برای توقف نمایش اسلاید، دکمه [MENU] را فشار دهید.



- عملکردهای ذخیره نیروی دوربین (۲۳) در حین نمایش های اسلاید غیرفعال می شوند.

- برای مکت کردن یا ادامه دادن نمایش های اسلاید، دکمه [] را فشار دهید.
- با فشار دادن دکمه های []، می توانید در حین پخش به تصاویر دیگر بروید. برای با سرعت به جلو رفتن یا با سرعت به عقب رفتن، دکمه های [] را فشار داده و نگه دارید.
- در پخش فیلتر شده (۶۴)، فقط تصاویری که با شرایط جستجو مطابقت دارند پخش می شوند.



تغییر تنظیمات نمایش اسلاید

می توانید نمایش های اسلاید را تنظیم کنید تا تکرار شوند، و می توانید جلوه های تغییر بین تصاویر و مدت زمان نمایش هر تصویر را تغییر دهید.

۱ به صفحه تنظیمات بروید.

- دکمه [MENU] را فشار دهید و [نمایش اسلاید] را از زبانه [▶] انتخاب کنید (۲۵).

۲ تنظیمات را بیکر بندی کنید.

- یک مورد منو را برای بیکر بندی انتخاب کنید، و سپس گزینه دلخواه را انتخاب نمایید (۲۵).
- برای شروع نمایش اسلاید با تنظیمات خود، [شروع] را انتخاب کنید و دکمه [⊕] را فشار دهید.
- برای بازگشت به صفحه منو، دکمه [MENU] را فشار دهید.



- اگر [حباب] در [جلوه] انتخاب شده باشد، نمی توان [زمان پخش] را تغییر داد.

پخش خودکار تصاویر مرتبط (جابجایی هوشمند)

تصاویر ثابت ◀ فیلم ها

بر اساس تصویر فعلی، دوربین چهار تصویر را پیشنهاد می کند که ممکن است مایل باشید آنها را مشاهده کنید. پس از اینکه انتخاب کردید تا یکی از آن تصاویر را مشاهده کنید، دوربین چهار تصویر دیگر را پیشنهاد می کند. این کار روش لذت بخشی برای پخش تصاویر به ترتیبی غیرمنتظره است. پس از اینکه تصاویر بسیاری از انواع مختلف صحنه ها گرفتید، این ویژگی را امتحان کنید.

۱ جابجایی هوشمند را انتخاب کنید.

- دکمه [⊕] را فشار دهید و سپس [▶] را از منو انتخاب کنید (۲۴).
- چهار تصویر کاندید نمایش داده می شوند.

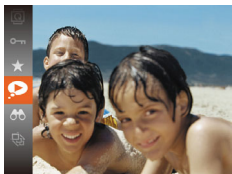

۲ یک تصویر انتخاب کنید.

- دکمه های [▶][◀][▶][▶] را فشار دهید تا تصویری که بعد از آن می خواهید ببینید را انتخاب کنید.
- تصویر انتخابی شما در مرکز نمایش داده می شود که با چهار تصویر کاندید بعدی احاطه شده است.
- برای نمایش تمام صفحه تصویر واقع در مرکز، دکمه [⊕] را فشار دهید. برای بازبازی نمایش اصلی، دکمه [⊕] را دوباره فشار دهید.
- دکمه [MENU] را فشار دهید تا نمایش تکی تصویر بازبازی شود.



- جابجایی هوشمند در موارد زیر موجود نیست:
 - کمتر از ۵۰ تصویر گرفته شده با این دوربین وجود داشته باشد
 - تصویر پشتیبانی نشده ای در حال نمایش باشد
 - تصاویر در پخش فیلتر شده نمایش داده می شوند (۶۴)



محافظت از تصاویر

تصاویر ثابت

برای جلوگیری از حذف تصادفی توسط دوربین، تصاویر مهم را محافظت کنید (۶۹).

- دکمه [P] را فشار دهید و سپس [On] را از منو انتخاب کنید (۲۴). [محافظت شد] نمایش داده می شود.
- برای لغو محافظت، این فرایند را تکرار کنید و [On] را دوباره انتخاب نمایید و سپس دکمه [P] را فشار دهید.



! اگر کارت حافظه را فرمت کنید، تصاویر محافظت شده در کارت پاک می شوند (۸۰، ۸۱).

- تصاویر محافظت شده را نمی توان با استفاده از عملکرد پاک کردن دوربین پاک کرد. برای پاک کردن آنها به این روش، ابتدا محافظت را لغو کنید.

استفاده از منو

به صفحه تنظیمات بروید.

- دکمه [MENU] را فشار دهید و [محافظت کردن] را از زبانه [P] انتخاب کنید (۲۵).



یک روش انتخاب برگزینید.

- یک مورد منو و یک گزینه را بر اساس نیاز انتخاب کنید (۲۵).
- برای بازگشت به صفحه منو، دکمه [MENU] را فشار دهید.



انتخاب جداگانه تصاویر

[انتخاب] را انتخاب کنید.

- از مرحله ۲ در "استفاده از منو" (۶۷) پیروی کنید، [انتخاب] را انتخاب کنید و دکمه [P] را فشار دهید.

یک تصویر انتخاب کنید.

- دکمه های [P] را برای انتخاب یک تصویر فشار دهید و سپس دکمه [P] را فشار دهید. [On] نمایش داده می شود.
- برای لغو انتخاب، دکمه [P] را دوباره فشار دهید. [On] دیگر نمایش داده نمی شود.
- این فرایند را تکرار کنید تا تصاویر دیگری تعیین کنید.



پیش از استفاده

راهنمای ابتدایی

راهنمای پیشرفته

۱ اصول ابتدایی دوربین

۲ حالت خودکار

۳ سایر حالت های تصویربرداری

۴ حالت P

۵ حالت پخش

۶ منوی تنظیم

۷ لوازم جانبی

۸ ضمیمه

فهرست موضوعی



از تصویر محافظت کنید.

- دکمه [MENU] را فشار دهید. یک پیام تأیید نمایش داده می شود.
- دکمه های [◀][▶] را برای انتخاب [تأیید] فشار دهید، و سپس دکمه [Ⓜ] را فشار دهید.

! اگر قبل از اتمام فرایند تنظیم در مرحله ۳، دوربین را خاموش کنید یا به حالت تصویربرداری بروید، از تصاویر محافظت نمی شود.

انتخاب محدوده

۱ انتخاب محدوده را انتخاب کنید.

- از مرحله ۲ در "استفاده از منو" (۶۷) پیروی کنید، [انتخاب محدوده] را انتخاب کنید و دکمه [Ⓜ] را فشار دهید.

۲ یک تصویر شروع انتخاب کنید.

- دکمه [Ⓜ] را فشار دهید.



- دکمه های [◀][▶] را برای انتخاب یک تصویر فشار دهید و سپس دکمه [Ⓜ] را فشار دهید.



۳ یک تصویر پایان انتخاب کنید.

- دکمه [▶] را برای انتخاب [آخرین تصویر] فشار دهید، و سپس دکمه [Ⓜ] را فشار دهید.

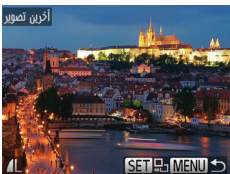

- دکمه های [◀][▶] را برای انتخاب یک تصویر فشار دهید و سپس دکمه [Ⓜ] را فشار دهید.
- تصویری که قبل از اولین تصویر هستند را نمی توان به عنوان آخرین تصویر انتخاب کرد.

۴ از تصاویر محافظت کنید.

- دکمه [▼] را برای انتخاب [محافظت کردن] فشار دهید و سپس دکمه [Ⓜ] را فشار دهید.



- برای لغو محافظت گروه هایی از تصاویر، [بازگشایی قفل] موجود در مرحله ۴ را انتخاب کنید.





حفاظت از همه تصاویر با هم

۱ [حفاظت همه تصاویر] را انتخاب کنید.

- با پیروی از مرحله ۲ در "استفاده از منو" (صفحه ۶۷)، [حفاظت همه تصاویر] را انتخاب کنید و دکمه [OK] را فشار دهید.



۲ از تصاویر محافظت کنید.

- دکمه های [OK] را برای انتخاب [تأیید] فشار دهید، و سپس دکمه [OK] را فشار دهید.

۳ لغو محافظت از همه تصاویر با هم

می توانید محافظت از همه تصاویر را با هم لغو کنید. برای لغو محافظت، [لغو حفاظت همه تصاویر] را در مرحله ۱ "حفاظت از همه تصاویر با هم" انتخاب کنید، و سپس مرحله ۲ را انجام دهید.

پاک کردن تصاویر

۱ تصاویر ثابت ◀ فیلم ها

می توانید تصاویری که لازم ندارید را تک تک انتخاب کرده و پاک کنید. هنگام پاک کردن تصاویر مراقب باشید، زیرا نمی توان آنها را بازیابی کرد. با این وجود، نمی توان تصاویر محافظت شده (صفحه ۶۷) را پاک کرد.

۲ یک تصویر را برای پاک کردن انتخاب کنید.

- دکمه های [OK] را برای انتخاب یک تصویر فشار دهید.

۳ تصویر را پاک کنید.

- دکمه [OK] را فشار دهید.
- وقتی [پاک شود؟] نمایش داده می شود، دکمه های [OK] را برای انتخاب [پاک کردن] فشار دهید و سپس دکمه [OK] را فشار دهید.
- تصویر فعلی اکنون پاک می شود.
- برای لغو پاک کردن، دکمه های [OK] را فشار دهید تا [لغو] انتخاب شود، و سپس دکمه [OK] را فشار دهید.



پاک کردن چند تصویر با هم

می توانید چند تصویر را انتخاب کنید تا با هم پاک شوند. هنگام پاک کردن تصاویر مراقب باشید، زیرا نمی توان آنها را بازیابی کرد. با این وجود، نمی توان تصاویر محافظت شده (صفحه ۶۷) را پاک کرد.

۱ برگزیدن یک روش انتخاب

۲ به صفحه تنظیمات بروید.

- دکمه [MENU] را فشار دهید و [پاک کردن] را از زبانه [OK] انتخاب کنید (صفحه ۲۵).



پیش از استفاده

راهنمای ابتدایی

راهنمای پیشرفته

۱ اصول ابتدایی دوربین

۲ حالت خودکار

۳ سایر حالت های تصویربرداری

۴ حالت P

۵ حالت پخش

۶ منوی تنظیم

۷ لوازم جانبی

۸ ضمیمه

فهرست موضوعی



انتخاب جداگانه تصاویر

یک روش انتخاب برگزینید.

- دکمه های [▲][▼] را برای برگزیدن یک روش انتخاب فشار دهید، و سپس دکمه [OK] را فشار دهید.
- برای بازگشت به صفحه منو، دکمه [MENU] را فشار دهید.



انتخاب را انتخاب کنید.

- با پیروی از مرحله ۲ در "برگزیدن یک روش انتخاب" (۶۹)، [انتخاب] را انتخاب کنید و دکمه [OK] را فشار دهید.

یک تصویر انتخاب کنید.

- وقتی با پیروی کردن از مرحله ۲ در "انتخاب جداگانه تصاویر" (۶۷) یک تصویر انتخاب می کنید، [✓] نمایش داده می شود.
- برای لغو انتخاب، دکمه [OK] را دوباره فشار دهید.
- [✓] دیگر نمایش داده نمی شود.
- این فرآیند را تکرار کنید تا تصاویر دیگری تعیین کنید.

تصویر را پاک کنید.

- دکمه [MENU] را فشار دهید. یک پیام تأیید نمایش داده می شود.
- دکمه های [▶][◀] را برای انتخاب [تأیید] فشار دهید، و سپس دکمه [OK] را فشار دهید.



انتخاب محدوده

انتخاب محدوده را انتخاب کنید.

- با پیروی از مرحله ۲ در "برگزیدن یک روش انتخاب" (۶۹)، [انتخاب محدوده] را انتخاب کنید و دکمه [OK] را فشار دهید.

تصاویر را انتخاب کنید.

- برای تعیین تصاویر، مراحل ۲ تا ۳ "انتخاب محدوده" (۶۸) را دنبال کنید.

تصاویر را پاک کنید.

- دکمه [▼] را برای انتخاب [پاک کردن] فشار دهید و سپس دکمه [OK] را فشار دهید.



تعیین همه تصاویر با هم

انتخاب همه تصاویر را انتخاب کنید.

- با پیروی از مرحله ۲ در "برگزیدن یک روش انتخاب" (۶۹)، [انتخاب همه تصاویر] را انتخاب کنید و دکمه [OK] را فشار دهید.

تصاویر را پاک کنید.

- دکمه های [▶][◀] را برای انتخاب [تأیید] فشار دهید، و سپس دکمه [OK] را فشار دهید.



چرخاندن تصاویر

تصاویر ثابت ◀ فیلم ها

جهت تصاویر را تغییر دهید و آنها را به صورت زیر ذخیره کنید.

۱ [Q] را انتخاب کنید.

- دکمه [Q] را فشار دهید و سپس [Q] را از منو انتخاب کنید (۲۴).

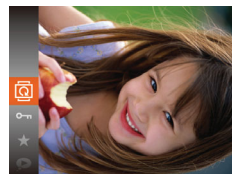

۲ تصویر را بچرخانید.

- بسته به جهت دلخواه، دکمه [◀] یا [▶] را فشار دهید. هر بار که این دکمه را فشار می دهید، تصویر ۹۰ درجه می چرخد. دکمه [⊙] را برای تکمیل تنظیمات فشار دهید.

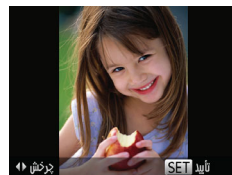

استفاده از منو

۱ [چرخش] را انتخاب کنید.

- دکمه [MENU] را فشار دهید و [چرخش] را از زبانه [▶] انتخاب کنید (۲۵).



۲ تصویر را بچرخانید.

- دکمه های [◀▶] را برای انتخاب یک تصویر فشار دهید.
- با هر بار فشار دادن دکمه [⊙]، تصویر ۹۰ درجه می چرخد.
- برای بازگشت به صفحه منو، دکمه [MENU] را فشار دهید.



- وقتی [چرخش خودکار] روی [خاموش] تنظیم شده باشد، چرخش امکان پذیر نیست (۲۱).

غیرفعال کردن چرخش خودکار

برای غیرفعال کردن چرخش خودکار تصویر، که تصاویر را بر اساس وضعیت کنونی دوربین می چرخاند از این مراحل پیروی کنید.

- دکمه [MENU] را فشار دهید، [چرخش خودکار] را از زبانه [▶] انتخاب کنید، و سپس [خاموش] را انتخاب نمایید (۲۵).



- وقتی [چرخش خودکار] را روی [خاموش] تنظیم کرده باشید، نمی توان تصاویر را چرخاند (۲۱). علاوه بر این، تصاویری که قبلاً چرخانده شده اند، در جهت اصلی نمایش داده خواهند شد.
- در حالت جابجایی هوشمند (۶۶)، حتی اگر [چرخش خودکار] روی [خاموش] تنظیم شده باشد، تصاویری که به صورت عمودی گرفته شده اند به صورت عمودی نمایش داده می شوند، و تصاویر چرخانده شده در جهت چرخانده شده نمایش داده می شوند.



علامتگذاری تصاویر به عنوان موارد دلخواه

تصاویر ثابت ◀ فیلم ها

می توانید با برجسب زدن تصاویر به عنوان دلخواه، آنها را سازماندهی کنید. با انتخاب یک گروه در پخش فیلمتر شده، می توانید عملکردهای زیر را به همه آن تصاویر محدود کنید.

- "مشاهده" (61)، "مشاهده نمایش های اسلاید" (65)، "محافظت از تصاویر" (67)، "پاک کردن تصاویر" (69)، "افزودن تصاویر به لیست چاپ (DPOF)" (95)، "افزودن تصاویر به کتابچه عکس" (97)



- دکمه (68) را فشار دهید و سپس [★] را از منو انتخاب کنید (24).
- دلخواه علامتگذاری شد [نمایش داده می شود].
- برای لغو علامتگذاری تصویر، این فرایند را تکرار کنید و [★] را دوباره انتخاب نمایید، و سپس دکمه (68) را فشار دهید.

استفاده از منو

! [موارد دلخواه] را انتخاب کنید.

- دکمه [MENU] را فشار دهید و [موارد دلخواه] را از زبانه [] انتخاب کنید (25).



۲ یک تصویر انتخاب کنید.

- دکمه های [▶][◀] را برای انتخاب یک تصویر فشار دهید و سپس دکمه (68) را فشار دهید. [★] نمایش داده می شود.
- برای لغو علامتگذاری تصویر، دکمه (68) را دوباره فشار دهید. [★] دیگر نمایش داده نمی شود.
- این فرایند را تکرار کنید تا تصاویر دیگری انتخاب نمایید.



۳ به فرایند تنظیم پایان دهید.

- دکمه [MENU] را فشار دهید. یک پیام تأیید نمایش داده می شود.
- دکمه های [▶][◀] را برای انتخاب [تأیید] فشار دهید، و سپس دکمه (68) را فشار دهید.



- ! اگر قبل از اتمام فرایند تنظیم در مرحله ۳، دوربین را خاموش کنید یا به حالت تصویربرداری بروید، تصاویر به عنوان موارد دلخواه علامتگذاری نمی شوند.

- ✎ هنگام انتقال به کامپیوترهای دارای Windows 8 یا Windows 7، تصاویر علامت گذاری شده به عنوان موارد دلخواه، یک درجه بندی سه ستاره ای (☆☆☆★★★) خواهند داشت. (برای فیلم ها به کار برده نمی شود).



ویرایش تصاویر ثابت

- فقط وقتی کارت حافظه فضای خالی کافی دارد، ویرایش تصویر (۷۳ - ۷۵) موجود است.

تغییر اندازه تصاویر

تصاویر ثابت ◀ فیلم ها

یک کپی از تصاویر با وضوح کمتر ذخیره کنید.

۱ [تغییر اندازه] را انتخاب کنید.

- دکمه [MENU] را فشار دهید و [تغییر اندازه] را از زبانه [] انتخاب کنید (۷۵).

۲ یک تصویر انتخاب کنید.

- دکمه های [] را برای انتخاب یک تصویر فشار دهید و سپس دکمه [] را فشار دهید.

۳ اندازه تصویر را انتخاب کنید.

- دکمه های [] را برای انتخاب اندازه فشار دهید و سپس دکمه [] را فشار دهید.
- [تصویر جدید ذخیره شود؟] نمایش داده می شود.



۴ تصویر جدید را ذخیره کنید.

- دکمه های [] را برای انتخاب [تأیید] فشار دهید، و سپس دکمه [] را فشار دهید.
- تصویر اکنون به عنوان یک فایل جدید ذخیره می شود.

🔥 تصویر جدید را مرور کنید.

- دکمه [MENU] را فشار دهید. [تصویر جدید نمایش داده شود؟] نمایش داده می شود.
- دکمه های [] را برای انتخاب [بله] بچرخانید و سپس کلید [] را فشار دهید.
- تصویر ذخیره شده اکنون نمایش داده می شود.

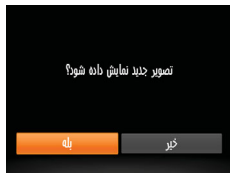

- برای تصاویر گرفته شده با وضوح [S] ویرایش امکان پذیر نیست (۳۷).

- نمی توان تصاویر را به یک وضوح بیشتر تغییر اندازه داد.

برش تصویر

تصاویر ثابت ◀ فیلم ها

می توانید قسمتی از تصویر را مشخص کنید تا به عنوان یک فایل جداگانه تصویر ذخیره شود.

۱ [برش تصویر] را انتخاب کنید.

- دکمه [MENU] را فشار دهید و سپس [برش تصویر] را از زبانه [] انتخاب کنید (۲۵).

۲ یک تصویر انتخاب کنید.

- دکمه های [] را برای انتخاب یک تصویر فشار دهید و سپس دکمه [] را فشار دهید.



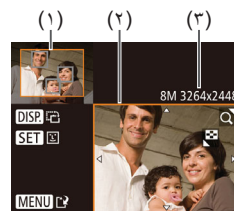

۳ ناحیه برش را تنظیم کنید.

- یک کادر دور قسمتی از تصویر که قرار است برش داده شود، نمایش داده می شود (۱).
- تصویر اصلی در بالای سمت چپ نشان داده می شود، و پیش نمایش تصویر برش داده شده (۲) در پایین سمت راست نشان داده می شود. بعد از برش می توانید وضوح را نیز ببینید (۳).
- برای تغییر اندازه کادر، اهرم زوم را حرکت دهید.
- برای حرکت دادن کادر، دکمه های [▲][▼][▶][◀] را فشار دهید.
- برای تغییر جهت کادر، دکمه [DISP] را فشار دهید.
- چهره های شناسایی شده در تصویر درون کادرهای خاکستری رنگی در سمت چپ بالای تصویر نشان داده می شوند. برای برش دادن تصویر بر اساس این کادر، دکمه [⊞] را فشار دهید تا به کادر بعدی بروید.
- دکمه [MENU] را فشار دهید.

۴ به عنوان یک تصویر جدید ذخیره کنید و مرور نمایید.

- از مراحل ۴ تا ۵ در "تغییر اندازه تصاویر" پیروی کنید (۷۳).

- برای تصاویر گرفته شده با وضوح [S] (۳۷) یا تغییر اندازه داده شده به [S] ویرایش امکان پذیر نیست (۷۳).

- تصاویر پشتیبانی شده برای برش، نسبت ابعادی یکسانی پس از برش خواهند داشت.
- تصاویر برش داده شده، وضوح پایین تری از تصاویر برش داده نشده خواهند داشت.

تغییر رنگ مایه های تصویر (رنگ های من)

تصاویر ثابت فیلم ها

می توانید رنگ های تصویر را تنظیم کنید و سپس تصویر ویرایش شده را به عنوان یک فایل جداگانه ذخیره نمایید. جهت اطلاع از جزئیات مربوط به هر گزینه، به "تغییر رنگ مایه های تصویر (رنگ های من)" (۵۳) مراجعه کنید.

۱ [رنگ های من] را انتخاب کنید.

- دکمه [MENU] را فشار دهید و [رنگ های من] را از زبانه [▶] انتخاب کنید (۲۵).

۲ یک تصویر انتخاب کنید.

- دکمه های [▶][◀] را برای انتخاب یک تصویر فشار دهید و سپس دکمه [⊞] را فشار دهید.

۳ یک گزینه را انتخاب کنید.

- دکمه های [▶][◀] را برای انتخاب یک گزینه فشار دهید و سپس دکمه [⊞] را فشار دهید.

۴ به عنوان یک تصویر جدید ذخیره کنید و مرور نمایید.

- از مراحل ۴ تا ۵ در "تغییر اندازه تصاویر" پیروی کنید (۷۳).



- کیفیت تصویر عکس هایی که به طور مکرر با این روش ویرایش می کنید، هر بار مقداری کمتر می شود، و ممکن است نتوانید رنگ دلخواه را به دست آورید.

- رنگ تصاویری که با استفاده از این عملکرد ویرایش شده اند ممکن است با رنگ تصاویری که با استفاده از رنگ های من گرفته شده اند، کمی متفاوت باشد (۵۳).

تصحیح روشنایی تصویر (کنتراست هوشمند)

تصاویر ثابت فیلم ها

می توان نواحی بسیار تاریک تصویر (مانند چهره ها یا پس زمینه ها) را ردیابی کرد و روی روشنایی بهینه به طور خودکار تنظیم نمود. کنتراست ناکافی کل تصویر نیز به طور خودکار تصحیح می شود تا سوژه ها بهتر و برجسته تر دیده شوند. یکی از چهار سطح تصحیح را انتخاب کنید، و سپس تصویر را به عنوان یک فایل جداگانه ذخیره نمایید.

۱ [کنتراست هوشمند] را انتخاب کنید.

دکمه [MENU] را فشار دهید و [کنتراست هوشمند] را از زبانه [] انتخاب کنید (۲۵).

۲ یک تصویر انتخاب کنید.

دکمه های [] را برای انتخاب یک تصویر فشار دهید و سپس دکمه [] را فشار دهید.

۳ یک گزینه را انتخاب کنید.

دکمه های [] را برای انتخاب یک گزینه فشار دهید و سپس دکمه [] را فشار دهید.

۴ به عنوان یک تصویر جدید ذخیره کنید و مرور نمایید.

از مراحل ۴ تا ۵ در "تغییر اندازه تصاویر" پیروی کنید (۷۳).



- برای برخی از تصاویر، تصحیح ممکن است درست نباشد یا ممکن است باعث شود تصاویر دانه دانه به نظر برسند.
- پس از ویرایش مکرر با استفاده از این عملکرد، ممکن است تصاویر دانه دانه به نظر برسند.

- اگر [خودکار] نتایج مورد انتظار را ایجاد نکرد، تصحیح تصاویر را با استفاده از [م]، [متوسط] یا [زیاد] امتحان کنید.

تصحیح قرمزی چشم

تصاویر ثابت فیلم ها

تصاویری که تحت تأثیر قرمزی چشم قرار گرفته اند را به طور خودکار تصحیح می کند. می توانید تصویر تصحیح شده را به عنوان یک فایل جداگانه ذخیره کنید.

۱ [حذف قرمزی چشم] را انتخاب کنید.

دکمه [MENU] را فشار دهید و سپس [حذف قرمزی چشم] را از زبانه [] انتخاب کنید (۲۵).

۲ یک تصویر انتخاب کنید.

دکمه های [] را برای انتخاب یک تصویر فشار دهید.

۳ تصویر را تصحیح کنید.

دکمه [] را فشار دهید.

قرمزی چشم ردیابی شده توسط دوربین، اکنون تصحیح می شود، و کادرهایی دور نواحی تصحیح شده تصویر نمایش داده می شوند.

تصاویر را بر اساس نیاز بزرگ یا کوچک کنید. مراحل موجود در "بزرگنمایی تصاویر" (۶۵) را دنبال کنید.

۴ به عنوان یک تصویر جدید ذخیره کنید و مرور نمایید.

دکمه های [] را برای انتخاب [فایل جدید] فشار دهید، و سپس دکمه [] را فشار دهید.

تصویر اکنون به عنوان یک فایل جدید ذخیره می شود.

از مرحله ۵ در "تغییر اندازه تصاویر" پیروی کنید (۷۳).



- ممکن است برخی از تصاویر درست تصحیح نشوند.
- برای رونویسی تصویر اولیه با تصویر اصلاح شده، [رونویسی] را در مرحله ۴ انتخاب کنید.
- در این صورت، تصویر اولیه پاک خواهد شد.
- نمی توان تصاویر محافظت شده را بازنویسی کرد.

ویرایش فیلم ها

تصاویر ثابت ◀ فیلم ها

می توانید فیلم ها را برش بزنید تا قسمت های غیر ضروری اول یا آخر را حذف کنید.

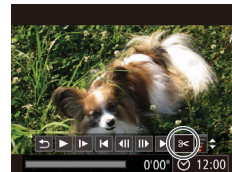

۱ [9<] را انتخاب کنید.

- با پیروی کردن از مراحل ۱ تا ۵ موجود در "مشاهده" (11:41)، [9<] را انتخاب کنید و دکمه [9<] را فشار دهید.
- صفحه ویرایش فیلم و نوار ویرایش اکنون نمایش داده می شوند.

۲ قسمت هایی برای برش مشخص کنید.

- (۱) صفحه ویرایش فیلم است، (۲) نوار ویرایش است.
- دکمه های [▲][▼] را فشار دهید تا [77%] یا [77%] را انتخاب کنید.
- برای مشاهده قسمت هایی که می توانید برش دهید (مشخص شده با [86%] روی صفحه)، دکمه های [◀][▶] را فشار دهید تا [86] حرکت کند. ابتدای فیلم را (از [86]) با انتخاب [77] برش دهید، و انتهای فیلم را با انتخاب [77] برش دهید.
- اگر [86] را به وضعیتی به جز علامت [86] حرکت دهید، در [77] قسمت قبل از نزدیک ترین علامت [86] در سمت چپ برش داده می شود، در حالی که در [77] قسمت بعد از نزدیک ترین علامت [86] در سمت راست برش داده خواهد شد.

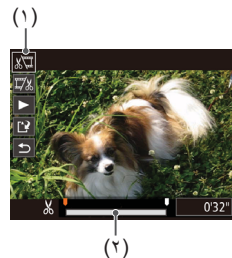

۳ فیلم ویرایش شده را مرور کنید.

- دکمه های [▲][▼] را برای انتخاب [▶] فشار دهید، و سپس دکمه [9<] را فشار دهید. فیلم ویرایش شده اکنون پخش می شود.
- برای ویرایش مجدد فیلم، مرحله ۲ را تکرار کنید.
- برای لغو ویرایش، دکمه های [▲][▼] را فشار دهید تا [9<] انتخاب شود. دکمه [9<] را فشار دهید، دکمه های [▶][◀] را برای انتخاب [تأیید] فشار دهید و سپس دکمه [9<] را فشار دهید.

۴ فیلم ویرایش شده را ذخیره کنید.

- دکمه های [▲][▼] را برای انتخاب [9<] فشار دهید، و سپس دکمه [9<] را فشار دهید.
- دکمه های [▶][◀][9<] را برای انتخاب [فایل جدید] فشار دهید، و سپس دکمه [9<] را فشار دهید.
- فیلم اکنون به عنوان یک فایل جدید ذخیره می شود.



- ! برای رونویسی فیلم اولیه با فیلم بریده شده، [رونویسی] را در مرحله ۴ انتخاب کنید. در این صورت، فیلم اولیه پاک خواهد شد.
- اگر کارت حافظه دارای فضای کافی نباشد، فقط [رونویسی] موجود خواهد بود.
- اگر در حین ذخیره کردن، مجموعه باتری تمام شود، ممکن است فیلم ها ذخیره نشوند.
- هنگام ویرایش فیلم ها، باید از یک مجموعه باتری کاملاً شارژ شده یا کیت آداپتور AC (به صورت جداگانه فروخته می شود، [85]) استفاده کنید.



تنظیم عملکردهای اولیه دوربین

عملکردهای MENU (۲۵) موجود در زبانه [۲۳] را می توان پیکربندی کرد. عملکردهای متداول را مطابق میل خود، و برای راحتی بیشتر سفارشی کنید.

قطع کردن صدای عملیات دوربین

صداهاى دوربین و فیلم ها را به شرح زیر قطع کنید.

- [بی صدا]، و سپس [روشن] را انتخاب کنید.



- با پایین نگه داشتن دکمه [DISP] هنگام روشن کردن دوربین، نیز می توان صدای عملیات دوربین را قطع کرد.
- اگر صداهاى دوربین را قطع کنید صدا حین پخش فیلم ها پخش نخواهد شد (۴۱). برای بازگرداندن صدا حین پخش فیلم ها، دکمه [▲] را فشار دهید. میزان صدا را بر حسب نیاز با دکمه های [▲][▼] تنظیم کنید.

تنظیم میزان صدا

میزان صداهاى جداگانه دوربین را به شرح زیر تنظیم کنید.

- [میزان صدا] را انتخاب کنید، و سپس دکمه [⊕] را فشار دهید.
- یک مورد را انتخاب کنید، و سپس دکمه های [◀][▶] را برای تنظیم میزان صدا فشار دهید.



منوی تنظیم

سفارشی سازی یا تنظیم عملکردهای اولیه دوربین برای راحتی بیشتر

پیش از استفاده

راهنمای ابتدایی

راهنمای پیشرفته

۱ اصول ابتدایی دوربین

۲ حالت خودکار

۳ سایر حالت های تصویربرداری

۴ حالت P

۵ حالت پخش

۶ منوی تنظیم

۷ لوازم جانبی

۸ ضمیمه

فهرست موضوعی



مخفی کردن نکته ها

نکات و راهنمایی ها معمولاً زمانی نمایش داده می شوند که موارد FUNC (۲۴) یا MENU (۲۵) را انتخاب کرده باشید. در صورت تمایل، می توانید این اطلاعات را غیرفعال کنید.

- [نکته ها] را انتخاب کنید، سپس [خاموش] را انتخاب کنید.



تاریخ و زمان

تاریخ و زمان را به شرح زیر تنظیم کنید.

- [تاریخ/زمان] را انتخاب کنید، و سپس دکمه [OK] را فشار دهید.
- دکمه های [Left] [Right] را برای انتخاب یک گزینه فشار دهید، و سپس دکمه های [Up] [Down] را برای انجام تنظیمات فشار دهید.



ساعت جهانی

برای اطمینان از اینکه تصاویر شما تاریخ و زمان صحیح را هنگام مسافرت شما به خارج خواهند داشت، کافی است مقصد را پیشاپیش ثبت کنید و به آن منطقه زمانی بروید. این ویژگی راحت نیاز به تغییر دستی تنظیم تاریخ/زمان را برطرف می کند. قبل از استفاده از ساعت جهانی، حتماً تاریخ و زمان و منطقه زمانی محل سکونت خود را همانطور که در "تنظیم تاریخ و زمان" (۱۷) شرح داده شده است، تنظیم کنید.

۱ مقصد خود را مشخص کنید.

- [منطقه زمانی] را انتخاب کنید، و سپس دکمه [OK] را فشار دهید.
- دکمه های [Up] [Down] را برای انتخاب [X] [وقت جهانی] فشار دهید، و سپس دکمه [OK] را فشار دهید.
- دکمه های [Left] [Right] را برای انتخاب مقصد فشار دهید.
- برای تنظیم ساعت تابستانی (۱ ساعت به جلو)، [X] [FF] را با فشار دادن دکمه های [Up] [Down] انتخاب کنید، و سپس [X] [FF] را با فشار دادن دکمه های [Left] [Right] انتخاب کنید.
- دکمه [OK] را فشار دهید.



۲ به منطقه زمانی مقصد بروید.

- دکمه های [Up] [Down] را برای انتخاب [X] [وقت جهانی] فشار دهید، و سپس دکمه [MENU] را فشار دهید.
- اکنون روی صفحه تصویربرداری ظاهر می شود (۱۰۵).



- تنظیم تاریخ و زمان در حالت [X] (۱۷) به طور خودکار تاریخ و زمان [OK] [وقت محلی] شما را به روز خواهد کرد.

زمان جمع شدن لنز

معمولاً حدود یک دقیقه پس از فشار دادن دکمه [▶] در حالت تصویربرداری، لنز برای ایمنی جمع می شود (۲۲). برای اینکه لنز بلافاصله پس از فشار دادن دکمه [▶] جمع شود، زمان جمع شدن را روی [0 ثانیه] بگذارید.



- [جمع شدن لنز] را انتخاب کنید، و سپس [0 ثانیه] را انتخاب کنید.

تنظیم ذخیره نیرو

زمان غیرفعال شدن خودکار دوربین و صفحه را (خاموش خ. غیرفعال و نمایشگر خاموش، به ترتیب) بر حسب نیاز تنظیم کنید (۲۳).



- [ذخیره نیرو] را انتخاب کنید، و سپس دکمه [⊙] را فشار دهید.
- پس از انتخاب یک مورد، دکمه های [▶] [◀] را برای تنظیم آن بر حسب نیاز فشار دهید.

استفاده از حالت اکو

این عملکرد به شما این امکان را می دهد تا نیروی باتری را در حالت تصویربرداری حفظ کنید. هنگامی که از دوربین استفاده نمی کنید، صفحه فوراً تاریک می شود تا مصرف باتری را کاهش دهد.



تنظیمات را بیکر بندی کنید.

- [حالت اکو]، و سپس [روشن] را انتخاب کنید.
- [ECO] اکنون روی صفحه تصویربرداری ظاهر می شود (۱۰۵).
- اگر دوربین برای حدود دو ثانیه استفاده نشود، صفحه تاریک می شود و تقریباً ده ثانیه پس از تاریک شدن، صفحه خاموش می شود. دوربین بعد از گذشت حدود سه دقیقه عدم فعالیت به طور خودکار خاموش می شود.

تصویر بگیرید.

- برای فعال سازی صفحه و آماده کردن برای عکسبرداری در هنگامی که صفحه خاموش است اما لنز هنوز بیرون است، دکمه شاتر را تا نیمه فشار دهید.



- برای حفظ نیروی باتری، باید معمولاً [روشن] را برای [خاموش خ. غیرفعال] و [1 دقیقه] یا کمتر را برای [نمایشگر خاموش] انتخاب کنید.



- تنظیم [نمایشگر خاموش] حتی اگر [خاموش خ. غیرفعال] را روی [خاموش] گذاشته باشید اعمال می شود.
- هنگامی که حالت اکو (۷۹) را روی [روشن] تنظیم کردید، این عملکردهای ذخیره نیرو موجود نیستند.

روشنایی صفحه

روشنایی صفحه را به شرح زیر تنظیم کنید.

- [روشنایی LCD] را انتخاب کنید، و سپس دکمه های [◀▶] را برای تنظیم روشنایی فشار دهید.



- برای حداکثر روشنایی، وقتی صفحه تصویربرداری نمایش داده می شود یا وقتی در نمایش تکی تصویر هستید، دکمه [DISP] را فشار دهید و حداقل یک ثانیه نگاه دارید. (این کار تنظیم [روشنایی LCD] را در زبانه [۲/۳] لغو خواهد کرد.) برای بازیابی روشنایی اولیه، دوباره دکمه [DISP] را فشار دهید و حداقل یک ثانیه نگاه دارید یا دوربین را دوباره راه اندازی کنید.

مخفی کردن صفحه آغازین

در صورت تمایل، می توانید نمایش صفحه آغازین که معمولاً هنگام روشن شدن دوربین نشان داده می شود را غیرفعال کنید.

- [تصویر آغازین] را انتخاب کنید، و سپس [خاموش] را انتخاب کنید.



فرمت کردن کارت های حافظه

قبل از استفاده از یک کارت حافظه جدید یا کارت حافظه ای که در یک دستگاه دیگر فرمت شده، باید کارت را با این دوربین فرمت کنید.

فرمت کردن همه داده های روی یک کارت حافظه را پاک می کند. قبل از فرمت کردن، تصاویر کارت حافظه را روی کامپیوتر کپی کنید، یا اقدامات دیگری را برای تهیه نسخه پشتیبان از آنها انجام دهید.

یک کارت Eye-Fi (۹۶) روی خود کارت دارای نرم افزار است. قبل از فرمت کردن یک کارت Eye-Fi، نرم افزار را روی کامپیوتر نصب کنید.

۱ به صفحه [قالب] بروید.

- [قالب] را انتخاب کنید، و سپس دکمه [Ⓜ] را فشار دهید.

۲ [تایید] را انتخاب کنید.

- دکمه های [▲][▼] را برای انتخاب [لغو] فشار دهید، دکمه های [▶][◀] را برای انتخاب [تایید] فشار دهید، و سپس دکمه [Ⓜ] را فشار دهید.



۳ کارت حافظه را فرمت کنید.

- برای شروع فرآیند فرمت کردن، دکمه های [▲][▼] را فشار دهید تا [تایید] را انتخاب کنید، و سپس دکمه [Ⓜ] را فشار دهید.
- وقتی فرمت کردن تمام شده، [فرمت کارت حافظه انجام شد] نمایش داده می شود. دکمه [Ⓜ] را فشار دهید.

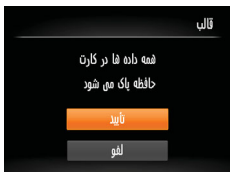

- فرمت کردن با پاک کردن اطلاعات موجود در کارت حافظه صرفاً اطلاعات مدیریت فایل موجود در کارت را تغییر می دهد و داده ها را کاملاً پاک نمی کند. هنگام انتقال یا دور انداختن کارت های حافظه، در صورت لزوم اقدامات محافظت از اطلاعات شخصی را مانند نابود کردن فیزیکی کارت انجام دهید.



- کل ظرفیت کارت که در صفحه فرمت کردن نشان داده می شود ممکن است از ظرفیت تبلیغ شده کمتر باشد.

فرمت سطح پایین

در موارد زیر فرمت سطح پایین را انجام دهید: [خطای کارت حافظه] نشان داده شود، دوربین درست کار نکند، خواندن/نوشتن کارت کندتر شده باشد، عکسبرداری متوالی کندتر شده باشد، یا ضبط فیلم ناگهان متوقف شود. فرمت کردن سطح پایین همه داده های روی یک کارت حافظه را پاک می کند. قبل از فرمت کردن سطح پایین، تصاویر کارت حافظه را روی کامپیوتر کپی کنید، یا اقدامات دیگری را برای تهیه نسخه پشتیبان از آنها انجام دهید.

- در صفحه مرحله ۲ "فرمت کردن کارت های حافظه" (80) ، دکمه های [▲][▼] را برای انتخاب [قالب سطح پایین] فشار دهید، و سپس دکمه های [▶][▶] را برای انتخاب این گزینه فشار دهید. نماد [✓] نمایش داده می شود.



- از مراحل ۲ تا ۳ در "فرمت کردن کارت های حافظه" (80) برای ادامه فرآیند فرمت کردن استفاده کنید.

- فرمت سطح پایین بیش از "فرمت کردن کارت های حافظه" (80) وقت می گیرد، زیرا داده ها از همه قسمت های ذخیره سازی کارت حافظه پاک می شود.
- می توانید با انتخاب [توقف] فرمت سطح پایین در حال انجام را لغو کنید. در این صورت، همه داده ها پاک خواهد شد، اما می توان به صورت عادی از کارت حافظه استفاده نمود.

شماره گذاری

عکسهای شما به صورت خودکار به ترتیب شماره گذاری می شوند (0001 – 9999) و در پوشه هایی که هر یک تا ۲۰۰۰ عکس را نگهداری می کنند ذخیره می شوند. می توانید طرز اختصاص شماره فایل ها توسط دوربین را تغییر دهید.

- [شماره گذاری] را انتخاب کنید، و سپس یک گزینه را انتخاب کنید.



متوالی	تصاویر به صورت متوالی شماره گذاری می شوند [تا تصویر شماره 9999 گرفته/ذخیره شود] حتی اگر کارت حافظه را تعویض کنید.
بازنشانی خود.	شماره گذاری تصویر در صورت تعویض کارت حافظه، یا وقتی یک پوشه جدید ایجاد می شود به 0001 بازنشانی می شود.

- بدون در نظر گرفتن گزینه ای که در این تنظیم انتخاب شده، ممکن است تصاویر به صورت متوالی پس از آخرین شماره موجود تصویر در کارت حافظه جدیداً وارد شده شماره گذاری شوند. برای شروع ذخیره تصاویر از 0001، از یک کارت حافظه خالی (با فرمت شده (80)) استفاده کنید.
- برای کسب اطلاعات درباره ساختار پوشه کارت و فرمت های تصویر به "دفترچه راهنمای نرم افزار" (89) مراجعه کنید.

ذخیره سازی تصویر بر اساس تاریخ

به جای ذخیره تصاویر در پوشه هایی که هر ماه ایجاد شده، می توانید بگذارید دوربین هر روز که عکس می گیرید برای ذخیره تصاویر گرفته شده در آن روز پوشه هایی ایجاد کند.

- [ایجاد پوشه] را انتخاب کنید، و سپس [روزانه] را انتخاب کنید.

- تصاویر اکنون در پوشه هایی ذخیره می شوند که در تاریخ تصویربرداری ایجاد می شوند.



بررسی لوگوهای مجوز

بعضی از لوگوهای مجوز برای موارد رعایت شده در دوربین، می توانند بر روی صفحه نشان داده شوند. دیگر لوگوهای تأییدیه، در این راهنما، بر روی بسته بندی دوربین یا بر روی بسته دوربین چاپ شده اند.

- [نمایش لوگوی مجوز] را انتخاب کنید، و سپس دکمه [OK] را فشار دهید.



زبان صفحه نمایش

زبان صفحه نمایش را بر حسب نیاز تغییر دهید.

- [زبان] را انتخاب کنید، و سپس دکمه [OK] را فشار دهید.
- دکمه های [▶][◀][▶][▶] را برای انتخاب یک زبان فشار دهید، و سپس دکمه [OK] را فشار دهید.



- همچنین می توانید با فشار دادن و نگه داشتن دکمه [OK] و بلافاصله فشار دادن دکمه [MENU]، به صفحه [زبان] در حالت پخش بروید.

تغییر سایر تنظیمات

تنظیمات زیر را نیز می توان در زبانه [۲۴] تغییر داد.

- [سیستم ویدیو] (۸۷)
- [تنظیمات Eye-Fi] (۹۹)

بازیابی مقادیر پیش فرض

اگر تصادفاً یک تنظیم را تغییر دادید، می توانید تنظیمات پیش فرض دوربین را بازیابی کنید.

۱ به صفحه [بازنشانی همه] بروید.

- [بازنشانی همه] را انتخاب کنید، و سپس دکمه [OK] را فشار دهید.

۲ تنظیمات پیش فرض را بازیابی کنید.

- دکمه های [OK] [▶] [◀] را برای انتخاب [تأیید] فشار دهید، و سپس دکمه [OK] را فشار دهید.
- اکنون تنظیمات پیش فرض بازیابی می شود.



- عملکردهای زیر به تنظیمات پیش فرض بازیابی نمی شود.
 - تنظیمات زبانه [۲۴] [تاریخ/زمان] [۷۸]، [منطقه زمانی] [۷۸]، [زبان] [۳۰]
 - [۸۲] و [سیستم ویدئو] [۸۷]
 - داده های تعادل سفیدی سفارشی که ضبط کرده اید [۵۳]
 - حالت تصویربرداری [۴۳]

پیش از استفاده

راهنمای ابتدایی

راهنمای پیشرفته

۱ اصول ابتدایی دوربین

۲ حالت خودکار

۳ سایر حالت های تصویربرداری

۴ حالت P

۵ حالت پخش

۶ منوی تنظیم

۷ لوازم جانبی

۸ ضمیمه

فهرست موضوعی

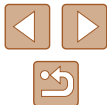

نقشه دستگاه

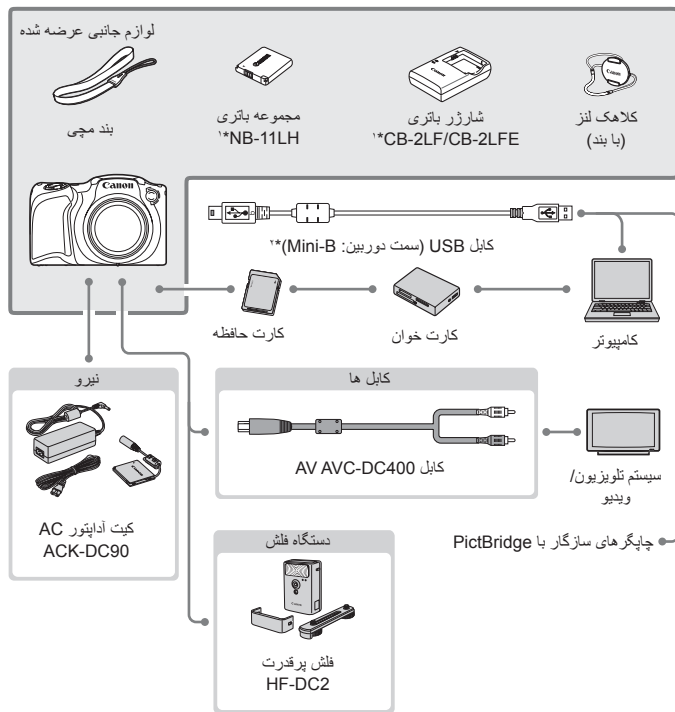

* همچنین برای خرید به صورت جداگانه موجود است.

* همچنین لوازم جانبی اصلی Canon موجود است (کابل رابط IFC-400PCU).



لوازم جانبی

با لوازم جانبی اختیاری Canon و سایر لوازم جانبی که جداگانه فروخته می شود بیشتر از دوربین لذت ببرید

پیش از استفاده

راهنمای ابتدایی

راهنمای پیشرفته

۱ اصول ابتدایی دوربین

۲ حالت خودکار

۳ سایر حالت های تصویربرداری

۴ حالت P

۵ حالت پخش

۶ منوی تنظیم

۷ لوازم جانبی

۸ ضمیمه

فهرست موضوعی



لوازم جانبی اختیاری

لوازم جانبی زیر برای دوربین به صورت جداگانه فروخته می شوند. توجه کنید که موجود بودن لوازم جانبی در قسمتهای مختلف متفاوت است، و برخی لوازم جانبی ممکن است دیگر موجود نباشند.

منابع نیرو

مجموعه باتری NB-11LH

- باتری لیتیم-یون قابل شارژ

شارژر باتری CB-2LF/CB-2LFE

- شارژر برای مجموعه باتری NB-11LH

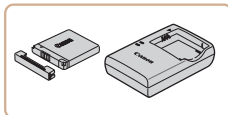

- مجموعه باتری دارای یک پوشش ساده است که می توانید آن را روی باتری قرار دهید تا با یک نگاه وضعیت شارژ آن را بفهمید. پوشش را طوری وصل کنید که ▲ در مجموعه باتری شارژ شده قابل مشاهده باشد و ▲ در مجموعه باتری شارژ نشده قابل مشاهده نباشد.
- از مجموعه باتری NB-11L نیز پشتیبانی می شود.
- از شارژر باتری CB-2LD و CB-2LDE نیز پشتیبانی می شود.

کیت آداپتور ACK-DC90 AC

- برای تأمین نیروی باتری با استفاده از برق خانگی. هنگام استفاده از دوربین برای مدت طولانی توصیه می شود، یا هنگام اتصال دوربین به چاپگر یا کامپیوتر. نمی توان از آن برای شارژ کردن مجموعه باتری داخل دوربین استفاده کرد.

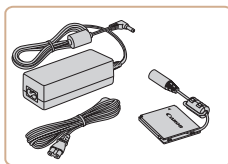

استفاده از لوازم جانبی اصلی Canon توصیه می شود.

این محصول به گونه ای طراحی شده است که هنگام استفاده با لوازم جانبی اصلی Canon، کارکرد عالی به دست آید. Canon در قبال هر گونه آسیب وارده به این محصول و/یا سوانحی نظیر آتش سوزی و سایر موارد، که ناشی از نقص عملکرد لوازم جانبی غیراصلی Canon هستند (به عنوان مثال نشئت و/یا انفجار مجموعه باتری)، مسؤلیتی نخواهد داشت. لطفاً توجه داشته باشید که این ضمانت نامه برای تعمیرات خرابی های ناشی از نقص عملکرد لوازم جانبی غیراصلی Canon کاربردی ندارد، اگرچه می توانید با پرداخت هزینه های مربوطه، این گونه تعمیرات را درخواست نمایید.

پیش از استفاده

راهنمای ابتدایی

راهنمای پیشرفته

۱ اصول ابتدایی دوربین

۲ حالت خودکار

۳ سایر حالت های تصویربرداری

۴ حالت P

۵ حالت پخش

۶ منوی تنظیم

۷ لوازم جانبی

۸ ضمیمه

فهرست موضوعی



چاپگر

چاپگرهای Canon سازگار با PictBridge

- حتی بدون استفاده از کامپیوتر، می‌توانید تصاویر را از طریق اتصال مستقیم دوربین به چاپگر چاپ کنید. برای اطلاع از جزئیات، به نزدیکترین فروشنده Canon مراجعه کنید.

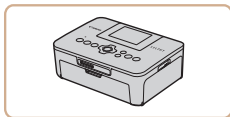

- شارژر باتری و کیت آداپتور AC را می‌توان در مناطقی با برق متناوب ۱۰۰ تا ۲۴۰ ولت (۵۰/۶۰ هرتز) استفاده کرد.
- برای پریزهای برق دارای شکل متفاوت، از یک مبدل برای دوشاخه که در بازار موجود است استفاده کنید. هرگز از ترانسفورماتور برقی طراحی شده برای مسافرت استفاده نکنید، زیرا ممکن است به مجموعه باتری صدمه بزند.

دستگاه فلش

فلش پر قدرت HF-DC2

- فلش خارجی برای روشن کردن سوژه‌هایی که خارج از محدوده فلش داخلی قرار دارند.



سایر لوازم جانبی

کابل رابط IFC-400PCU

- برای اتصال دوربین به کامپیوتر یا چاپگر.

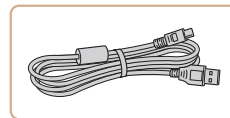

کابل AV AVC-DC400

- برای لذت بردن از پخش روی صفحه بزرگتر تلویزیون دوربین را به تلویزیون وصل کنید.

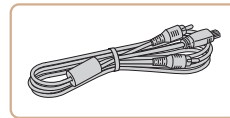

پیش از استفاده

راهنمای ابتدایی

راهنمای پیشرفته

۱ اصول ابتدایی دوربین

۲ حالت خودکار

۳ سایر حالت‌های تصویربرداری

۴ حالت P

۵ حالت پخش

۶ منوی تنظیم

۷ لوازم جانبی

۸ ضمیمه

فهرست موضوعی





استفاده از لوازم جانبی اختیاری

تصاویر ثابت ◀ فیلم ها

پخش در تلویزیون

تصاویر ثابت ◀ فیلم ها

اتصال دوربین به تلویزیون با کابل AVC-DC400 AV (جداگانه فروخته می شود) به شما امکان می دهد در حالی که دوربین را کنترل می کنید تصاویر خود را روی صفحه بزرگتر تلویزیون مشاهده کنید. برای اطلاع از جزئیات مربوط به اتصال یا چگونگی تغییر ورودی ها، به دفترچه راهنمای تلویزیون مراجعه کنید.

• هنگام مشاهده تصاویر در تلویزیون، ممکن است برخی اطلاعات نمایش داده نشود (صفحه ۱۰۶).

۱ مطمئن شوید دوربین و تلویزیون خاموش هستند.

۲ دوربین را به تلویزیون وصل کنید.

- در تلویزیون، فیشهای کابل را کاملاً طبق تصویر به ورودی های تصویر وارد کنید.
- مطمئن شوید کابل اتصال دهنده در ورودی های ویدیو به همان رنگ قرار دارند.

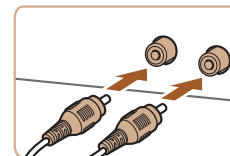

- در دوربین، درپوش پایانه را باز کنید و فیش کابل را به طور کامل به پایانه دوربین وصل کنید.

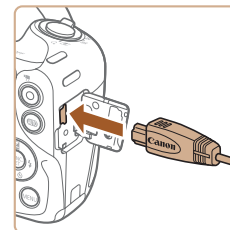

۳ تلویزیون را روشن کرده و به ورودی ویدیو تغییر دهید.

- ورودی تلویزیون را ورودی تصویری که کابل را در مرحله ۲ به آن وصل کرده اید، قرار دهید.

۴ دوربین را روشن کنید.

- دکمه [▶] را فشار دهید تا دوربین روشن شود.
- تصاویر از دوربین اکنون روی تلویزیون نشان داده می شوند. (هیچ چیز روی صفحه دوربین نشان داده نمی شود.)
- پس از پایان کار، دوربین و تلویزیون را قبل از جدا کردن کابل خاموش کنید.



• نمایش درست امکان پذیر نیست مگر آنکه قالب خروجی تصویر دوربین (PAL یا NTSC) با قالب تلویزیون مطابقت داشته باشد. برای تغییر قالب خروجی تصویر، دکمه [MENU] را فشار دهید و [سیستم ویدیو] را از زبانه [۲/۳] انتخاب کنید.

تأمین نیروی دوربین با برق خانگی

تصاویر ثابت ◀ فیلم ها

با تأمین نیروی دوربین با کیت آداپتور ACK-DC90 AC (جداگانه فروخته می شود) نیاز به نظارت بر سطح باتری باقیمانده نیست.

۱ مطمئن شوید دوربین خاموش است.

۲ درپوش را باز کنید.

- برای باز کردن درپوش باتری/کارت حافظه، از مرحله ۱ در "قرار دادن مجموعه باتری و کارت حافظه" (صفحه ۱۶) پیروی کنید، و سپس درپوش درگاه کابل اتصال دهنده را همان طور که نشان داده شده باز کنید.

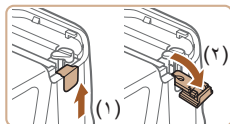



۳ اتصال دهنده را در جای خود قرار دهید.

- اتصال دهنده با پایانه ها (۱) را رو به جهت نشان داده شده نگه دارید، اتصال دهنده را درست مانند مجموعه باتری (از مرحله ۲ در "قرار دادن مجموعه باتری و کارت حافظه" پیروی کنید (۱۶))، در جای خود قرار دهید.

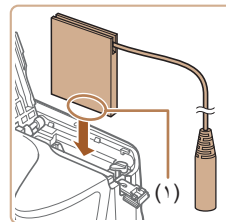

- مطمئن شوید کابل اتصال دهنده از درگاه رد می شود (۱).

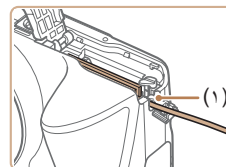

۴ درپوش را ببندید.

- درپوش را پایین بیاورید (۱) و در حین لغزاندن آن را پایین نگه دارید، تا با صدای تق در وضعیت بسته قرار گیرد (۲).

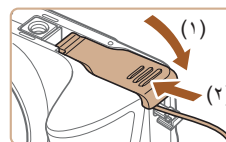

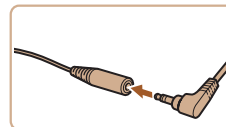

۵ سیم برق را وصل کنید.

- فیش آداپتور را در سر کابل اتصال دهنده وارد کنید.

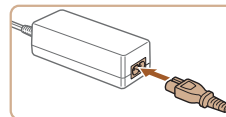

- یک سر سیم برق را به آداپتور کم حجم برق وصل کنید، سپس سر دیگر سیم را به پریز برق بزنید.
- دوربین را روشن کنید و به طور دلخواه از آن استفاده کنید.
- پس از اتمام کار، دوربین را خاموش کنید و سیم برق را از پریز جدا کنید.



-  وقتی دوربین هنوز روشن است آداپتور را قطع نکنید یا سیم برق را جدا نکنید. این کار ممکن است عکس های شما را پاک کند یا به دوربین صدمه بزند.
- آداپتور یا سیم آداپتور را به اجسام دیگر وصل نکنید. انجام این کار ممکن است موجب نقص عملکرد محصول یا آسیب دیدن محصول شود.

بررسی محیط کاری کامپیوتر

می توان از نرم افزار در کامپیوترهای زیر استفاده کرد. برای اطلاع از جزئیات درباره نیازمندی های سیستم و اطلاعات سازگاری، شامل پشتیبانی از سیستم عامل جدید، به وب سایت Canon مراجعه کنید.

Mac OS	Windows	سیستم عامل
Mac OS X 10.9 Mac OS X 10.8	Windows 8/8.1 Windows 7 SP1	

- برای آگاهی از جدیدترین نیازمندی های سیستم، از جمله نسخه های پشتیبانی شده سیستم عامل، به وب سایت Canon بروید.

استفاده از نرم افزار

نرم افزار موجود در سایت Canon برای دانلود، به همراه دستورالعمل های نصب و ذخیره سازی تصاویر در کامپیوتر در زیر معرفی شده اند.

نرم افزار

پس از دانلود نرم افزار از وب سایت Canon و نصب آن، می توانید کارهای زیر را در کامپیوتر خود انجام دهید.

- CameraWindow
 - وارد کردن تصاویر و تغییر تنظیمات دوربین
- ImageBrowser EX
 - مدیریت کردن تصاویر: مشاهده، جستجو و سازماندهی
 - چاپ و ویرایش تصاویر

•  برای استفاده از این عملکرد، دسترسی به اینترنت لازم است، و هرگونه هزینه اشتراک ارائه دهنده خدمات اینترنت و هزینه دسترسی باید جداگانه پرداخت شود.

دفترچه راهنمای نرم افزار

هنگام استفاده از نرم افزار، به دفترچه راهنمای دستورالعمل مراجعه کنید. دفترچه راهنما را می توان از این آدرس دانلود کرد:

<http://www.canon.com/icpd/>

پیش از استفاده

راهنمای ابتدایی

راهنمای پیشرفته

۱ اصول ابتدایی دوربین

۲ حالت خودکار

۳ سایر حالت های تصویربرداری

۴ حالت P

۵ حالت پخش

۶ منوی تنظیم

۷ لوازم جانبی

۸ ضمیمه

فهرست موضوعی



نصب نرم افزار

Windows 7 و Mac OS X 10.8 در اینجا برای نشان دادن در تصاویر مورد استفاده قرار گرفته اند.

نرم افزار را دانلود کنید.

- با کامپیوتر وصل شده به اینترنت، به وب سایت <http://www.canon.com/icpd/> دسترسی پیدا کنید.
- به سایت کشور یا منطقه خود بروید.
- نرم افزار را دانلود کنید.

فایل ها را نصب کنید.

- روی [Easy Installation/نصب آسان] کلیک کنید و برای کامل کردن فرایند نصب، دستورالعمل های روی صفحه را دنبال کنید.
- بسته به کارایی کامپیوتر و اتصال اینترنت، ممکن است نصب مدتی طول بکشد.
- در صفحه پس از نصب، روی [پایان/Finish] یا [Restart/براه اندازی مجدد] کلیک کنید.

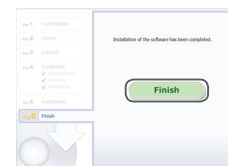

- با استفاده از نرم افزار، می توانید به جدیدترین نسخه بهنگام کنید، و عملکردهای جدید را از طریق اینترنت دانلود نمایید (به استثنای برخی نرم افزارها).
- اولین باری که دوربین را به کامپیوتر وصل می کنید، درایورها نصب می شوند، بنابراین ممکن است چند دقیقه طول بکشد تا زمانی که تصاویر دوربین قابل دسترسی شوند.

نخیره کردن تصاویر در کامپیوتر

Windows 7 و Mac OS X 10.8 در اینجا برای نشان دادن در تصاویر مورد استفاده قرار گرفته اند. برای سایر عملکردها، به سیستم راهنمای مربوط به نرم افزار مراجعه کنید (برخی نرم افزارها مستثنی هستند).

دوربین را به کامپیوتر وصل کنید.

- دوربین را خاموش کرده و درپوش را باز کنید (۱). فیش کوچکتر کابل USB را در جهت نشان داده شده به طور کامل در پایانه دوربین وارد کنید (۲).

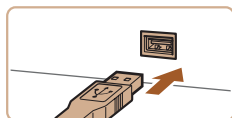
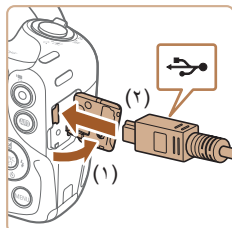

- فیش بزرگتر کابل USB را در درگاه USB کامپیوتر وارد کنید. برای اطلاع از جزئیات مربوط به اتصالات USB در کامپیوتر، به دفترچه راهنمای کاربر کامپیوتر مراجعه کنید.

برای دسترسی به CameraWindow، دوربین را روشن کنید.

- دکمه [ON] را فشار دهید تا دوربین روشن شود.
- Mac OS: وقتی که بین دوربین و کامپیوتر اتصال برقرار شد، CameraWindow نمایش داده می شود.

- **Windows 7:** اگر صفحه در مرحله ۲ نمایش داده نشد، روی نماد  در نوار وظیفه کلیک کنید.
- **Mac OS:** اگر CameraWindow بعد از مرحله ۲ نمایش داده نشد، روی نماد  واقع در Dock کلیک کنید.
- اگرچه می‌توانید تصاویر را به سادگی از طریق اتصال دوربین خود به کامپیوتر بدون استفاده از نرم افزار ذخیره کنید، ولی محدودیت های زیر وجود دارد.
 - ممکن است بعد از اینکه دوربین را به کامپیوتر وصل کردید تا زمانی که تصاویر دوربین قابل دسترسی شوند، چند دقیقه طول بکشد.
 - ممکن است عکس های گرفته شده در جهت عمودی، در جهت افقی ذخیره شوند.
 - ممکن است تنظیمات محافظت از تصویر از تصاویر ذخیره شده در کامپیوتر پاک شوند.
 - ممکن است در هنگام ذخیره سازی تصاویر یا اطلاعات تصویر، بسته به نسخه سیستم عامل، نرم افزار مورد استفاده یا اندازه های فایل تصویر مشکلاتی رخ دهد.
 - ممکن است برخی عملکردهای ارائه شده توسط نرم افزار، مانند ویرایش فیلم، موجود نباشد.

• **Windows:** مراحل معرفی شده در قسمت زیر را دنبال کنید.

• در صفحه ای که ظاهر می‌شود، روی پیوند  برای ویرایش برنامه کلیک کنید.

• **[Downloads Images From Canon] Camera/ایرگیری تصاویر از دوربین Canon [Canon]** را انتخاب کنید و سپس روی [تأیید] کلیک کنید.

• روی  دو بار کلیک کنید.

۳ تصاویر را در کامپیوتر ذخیره کنید.

• روی [Import Images from Camera/ایرپیافت تصاویر از دوربین]، و سپس [Import Untransferred Images/ایرپیافت تصاویر منتقل نشده] کلیک کنید.

• اکنون تصاویر در پوشه تصاویر موجود در کامپیوتر در پوشه های جداگانه ای که بر اساس تاریخ نام گذاری شده، ذخیره می‌شوند.

• بعد از اینکه تصاویر ذخیره شد، CameraWindow را ببندید، دکمه  را برای خاموش کردن دوربین فشار دهید، و کابل را جدا کنید.

• برای آگاهی از دستورالعمل های مربوط به مشاهده تصاویر از طریق کامپیوتر، به "دفترچه راهنمای نرم افزار" (۸۹) مراجعه کنید.

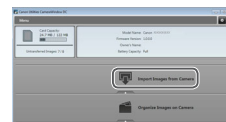

پیش از استفاده

راهنمای ابتدایی

راهنمای پیشرفته

۱ اصول ابتدایی دوربین

۲ حالت خودکار

۳ سایر حالت های تصویربرداری

۴ حالت P

۵ حالت پخش

۶ منوی تنظیم

۷ لوازم جانبی

۸ ضمیمه

فهرست موضوعی



چاپ تصاویر

تصاویر ثابت ◀ فیلم ها

تصاویر شما به آسانی با اتصال دوربین به یک چاپگر قابل چاپ هستند. در دوربین، می توانید تصاویر را برای تنظیم چاپ دسته ای مشخص کنید، سفارش هایی را برای خدمات ظاهر کردن عکس آماده کنید، و سفارش ها یا تصاویر را برای کتابچه های عکس آماده یا چاپ کنید. تصویر یک چاپگر کم حجم عکس Canon SELPHY CP series در اینجا برای نمایش به کار رفته است. صفحه های نمایش داده شده و عملکردهای موجود ممکن است با توجه به چاپگر متفاوت باشد. برای کسب اطلاعات بیشتر به دفترچه راهنمای چاپگر نیز مراجعه کنید.

چاپ آسان

تصاویر ثابت ◀ فیلم ها

با اتصال دوربین به یک چاپگر سازگار با PictBridge (جداگانه فروخته می شود) با کابل USB، تصاویر خود را به آسانی چاپ کنید.

۱ مطمئن شوید دوربین و چاپگر خاموش هستند.

۲ دوربین را به چاپگر وصل کنید.

- درپوش پایانه را باز کنید. در حالی که فیش کوچکتر کابل را در جهت نشان داده شده نگه داشته اید، فیش را کاملاً به پایانه دوربین داخل کنید.
- فیش بزرگتر کابل را به چاپگر بزنید. برای سایر جزئیات مربوط به اتصال، به دفترچه راهنمای چاپگر مراجعه کنید.

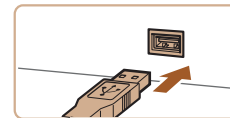
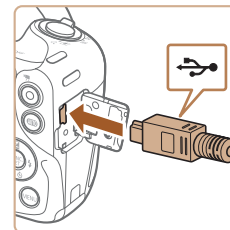

۳ چاپگر را روشن کنید.

۴ دوربین را روشن کنید.

- دکمه [▶] را فشار دهید تا دوربین روشن شود.



۵ یک تصویر انتخاب کنید.

- دکمه های [◀] [▶] را برای انتخاب یک تصویر فشار دهید.



۶ به صفحه چاپ بروید.

- دکمه [⏏] را فشار دهید، [▶] را انتخاب کنید و دوباره دکمه [⏏] را فشار دهید.

۷ تصویر را چاپ کنید.

- دکمه های [▲] [▼] را برای انتخاب [چاپ] فشار دهید و سپس دکمه [⏏] را فشار دهید.
- اکنون چاپ آغاز می شود.
- برای چاپ سایر تصاویر، پس از پایان چاپ مراحل بالا را با شروع از مرحله ۵ تکرار کنید.
- وقتی چاپ تمام شد، دوربین و چاپگر را خاموش کنید و کابل رابط را جدا کنید.



- برای چاپگر های Canon سازگار با PictBridge (جداگانه فروخته می شود)، به "چاپگر" (۸۶) مراجعه کنید.

پیگر بندی تنظیمات چاپ

تصاویر ثابت فیلم ها

به صفحه چاپ بروید.

- برای رفتن به این صفحه، از مراحل ۱ تا ۶ در "چاپ آسان" (۹۲) پیروی کنید.

تنظیمات را پیگر بندی کنید.

- برای انتخاب یک مورد دکمه های [▲][▼] را فشار دهید سپس برای انتخاب یک گزینه دکمه های [◀][▶] را فشار دهید.



پیش فرض	با تنظیمات کنونی چاپگر مطابقت پیدا می کند.	📄
تاریخ	تصاویری با اضافه کردن تاریخ چاپ می کند.	
شماره فایل	تصاویری با اضافه کردن شماره فایل چاپ می کند.	📄
هر دو	تصاویری با اضافه کردن تاریخ و شماره فایل چاپ می کند.	
خاموش	-	📄
پیش فرض	با تنظیمات کنونی چاپگر مطابقت پیدا می کند.	
خاموش	-	📄
روشن	از اطلاعات زمان تصویربرداری برای چاپ با تنظیمات بهینه استفاده می کند.	
قرمزی چشم ۱	قرمزی چشم را حذف می کند.	📄
تعداد کپی ها	تعداد کپی ها را برای چاپ انتخاب کنید.	
برش تصویر	یک ناحیه دلخواه تصویر را برای چاپ مشخص کنید (۹۲).	📄
تنظیمات کاغذ	اندازه کاغذ، طرح بندی، و سایر جزئیات را مشخص کنید (۹۴).	

برش تصاویر قبل از چاپ

تصاویر ثابت فیلم ها

با برش تصاویر قبل از چاپ، می توانید ناحیه دلخواه یک تصویر را به جای کل تصویر چاپ کنید.

[برش تصویر] را انتخاب کنید.

- پس از پیروی از مرحله ۱ در "پیگر بندی تنظیمات چاپ" (۹۲) برای دسترسی به صفحه چاپ، [برش تصویر] را انتخاب کنید و دکمه [DISP] را فشار دهید.
- یک کادر برش نمایش داده می شود، که نشان دهنده ناحیه ای از تصویر برای چاپ است.



کادر برش را بر حسب نیاز تنظیم کنید.

- برای تغییر اندازه کادر، اهرم زوم را حرکت دهید.
- برای حرکت دادن کادر، دکمه های [▲][▼][◀][▶] را فشار دهید.
- برای چرخاندن کادر، دکمه [DISP] را فشار دهید.
- پس از پایان کار، دکمه [DISP] را فشار دهید.

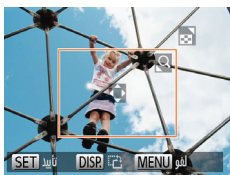

تصویر را چاپ کنید.

- از مرحله ۷ در "چاپ آسان" (۹۲) پیروی کنید.

- در اندازه های کوچک تصویر، یا برخی نسبتهای ابعادی، ممکن است برش امکان پذیر نباشد.
- اگر تصاویر گرفته شده با انتخاب [مهر تاریخ] را برش دهید ممکن است تاریخ ها درست چاپ نشوند.

انتخاب اندازه کاغذ و طرح بندی قبل از چاپ

تصاویر ثابت ◀◀ فیلم ها

۱ [تنظیمات کاغذ] را انتخاب کنید.

- پس از پیروی از مرحله ۱ در "پیکربندی تنظیمات چاپ" (۹۳) برای دسترسی به صفحه چاپ، [تنظیمات کاغذ] را انتخاب کنید و دکمه [OK] را فشار دهید.



۲ یک اندازه کاغذ را انتخاب کنید.

- دکمه های [▲][▼] را برای انتخاب یک گزینه فشار دهید و سپس دکمه [OK] را فشار دهید.



۳ یک نوع کاغذ را انتخاب کنید.

- دکمه های [▲][▼] را برای انتخاب یک گزینه فشار دهید و سپس دکمه [OK] را فشار دهید.



۴ یک طرح بندی انتخاب کنید.

- دکمه های [▲][▼] را برای انتخاب یک گزینه فشار دهید.
- هنگام انتخاب [تعداد-بالا] دکمه های [◀][▶] را برای تعیین کردن تعداد تصاویر در هر صفحه فشار دهید.
- دکمه [OK] را فشار دهید.
- تصویر را چاپ کنید.



گزینه های طرح بندی موجود

پیش فرض	با تنظیمات کنونی چاپگر مطابقت پیدا می کند.
حاشیه دار	با فضای خالی در اطراف عکس چاپ می کند.
بدون حاشیه	چاپ بدون حاشیه، لبه تا لبه.
تعداد-بالا	انتخاب کنید که چند تصویر در هر صفحه چاپ شود.
شناسه عکس	تصاویر را برای مقاصد شناسایی چاپ می کند. فقط برای تصاویری موجود است که دارای وضوح L و نسبت ابعاد 4:3 باشند.
سایز ثابت	اندازه چاپ را انتخاب کنید. از میان ۱۳۰ × ۹۰ میلی متر، کارت پستال یا چاپ هایی با قالب وسیع، یکی را انتخاب کنید.

چاپ شناسه های عکس

تصاویر ثابت ◀◀ فیلم ها

۱ [شناسه عکس] را انتخاب کنید.

- از مراحل ۱ تا ۴ در "انتخاب اندازه کاغذ و طرح بندی قبل از چاپ" (۹۳) پیروی کنید، [شناسه عکس] را انتخاب کنید و دکمه [OK] را فشار دهید.

۲ طول جهت طولی و عرضی را انتخاب کنید.

- دکمه های [▲][▼] را برای انتخاب یک مورد فشار دهید. با فشار دادن دکمه های [◀][▶] طول را انتخاب کنید و سپس دکمه [OK] را فشار دهید.



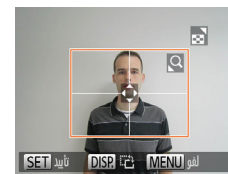

۳ ناحیه چاپ را انتخاب کنید.

- از مرحله ۲ در "برش تصاویر قبل از چاپ" (۹۳) برای انتخاب ناحیه چاپ پیروی کنید.

۴ تصویر را چاپ کنید.

چاپ صحنه های فیلم

تصاویر ثابت ◀ فیلم ها

۱ به صفحه چاپ بروید.

- برای انتخاب یک فیلم، مراحل ۱ تا ۶ در "چاپ آسان" (۹۲) را دنبال کنید. این صفحه نمایش داده می شود.

۲ یک روش چاپ انتخاب کنید.

- برای انتخاب [] دکمه های [▲][▼] را فشار دهید، سپس دکمه های [◀][▶] را برای انتخاب روش چاپ فشار دهید.

۳ تصویر را چاپ کنید.



گزینه های چاپ فیلم

تکی	صحنه کنونی را به عنوان یک تصویر ثابت چاپ می کند.
ترتیب	ترتیبی از صحنه ها را با فواصل مشخصی روی یک صفحه کاغذ چاپ می کند. همچنین می توانید شماره پوشه، شماره فایل، و زمان سپری شده برای کادر را با تنظیم [عنوان] روی [روشن] چاپ کنید.

- برای لغو چاپ، دکمه [] را فشار دهید، [تایید] را انتخاب کنید، و سپس دکمه [] را دوباره فشار دهید.
- [شناسه عکس] و [ترتیب] در چاپگرهای Canon سازگار با PictBridge از مدل های CP720/CP730 و قبل از آن قابل انتخاب نیست.

افزودن تصاویر به لیست چاپ (DPOF)

تصاویر ثابت ◀ فیلم ها

چاپ دسته ای (۹۷) و سفارش چاپ از یک خدمات ظاهر کردن عکس را می توان روی دوربین تنظیم کرد. تا ۹۹۸ عکس روی یک کارت حافظه را انتخاب کنید و تنظیمات مربوط را مانند تعداد نسخه ها به شرح زیر پیکربندی کنید. اطلاعات چاپ که بدین طریق آماده می کنید با استانداردهای DPOF (Digital Print Order Format) مطابقت خواهد داشت.

پیکربندی تنظیمات چاپ

تصاویر ثابت ◀ فیلم ها

قالب چاپ، اینکه آیا تاریخ و شماره فایل اضافه شود یا خیر، و سایر تنظیمات را به شرح زیر مشخص کنید. این تنظیمات به همه تصاویر در لیست چاپ اعمال می شود.

- دکمه [MENU] را فشار دهید، و سپس [تنظیمات چاپ] را در زبانه [] انتخاب کنید. موارد را به دلخواه انتخاب و پیکربندی کنید (۲۵).





نوع چاپ	استاندارد	یک تصویر در هر صفحه چاپ می شود.
	تصاویر کوچک	نسخه های کوچکتر از چند تصویر در هر صفحه چاپ می شود.
تاریخ	هر دو	قالب استاندارد و تصاویر کوچک هر دو چاپ می شوند.
	روشن	تصاویر با تاریخ عکسبرداری چاپ می شوند.
شماره فایل	—	—
	روشن	تصاویر با شماره فایل چاپ می شوند.
حذف داده DPOF	—	—
	روشن	همه تنظیمات لیست چاپ عکس پس از چاپ پاک می شود.
	خاموش	—

- ! در برخی موارد، ممکن است همه تنظیمات DPOF شما توسط چاپگر یا خدمات ظاهر کردن عکس به چاپ اعمال نشود.
- ! ممکن است در دوربین نمایش داده شود تا به شما هشدار دهد که کارت حافظه دارای تنظیمات چاپ است که در دوربین دیگری بیکریندی شده است. تغییر تنظیمات چاپ با استفاده از این دوربین ممکن است همه تنظیمات قبلی را رونویسی کند.
- تنظیم [تاریخ] روی [روشن] ممکن است باعث شود برخی چاپگرها تاریخ را دو بار چاپ کنند.

- ✎ مشخص کردن [تصاویر کوچک] مانع انتخاب [روشن] برای [تاریخ] و [شماره فایل] به طور همزمان می شود.
- چاپ تصاویر کوچک در برخی چاپگرهای Canon سازگار با PictBridge (جداگانه فروخته می شود) موجود نیست.
- تاریخ با قالبی مطابق جزئیات تنظیم در [تاریخ/زمان] موجود در زبانه [۲۴] چاپ می شود (۱۷۰۰۰۰).

تنظیم چاپ برای تصاویر جداگانه

تصاویر ثابت ◀▶ فیلم ها

۱ [انتخاب تصاویر و تعداد] را انتخاب کنید.

- دکمه [MENU] را فشار دهید، [انتخاب تصاویر و تعداد] را از زبانه [۱] انتخاب کنید، و سپس دکمه [OK] را فشار دهید.



۲ یک تصویر انتخاب کنید.

- دکمه های [▶] [◀] را برای انتخاب یک تصویر فشار دهید و سپس دکمه [OK] را فشار دهید.
- اکنون می توانید تعداد نسخه ها را مشخص کنید.
- اگر چاپ تصاویر کوچک را برای تصویر مشخص کنید، با یک نماد [✓] نشان داده می شود. برای لغو چاپ تصاویر کوچک برای تصویر، دکمه [OK] را دوباره فشار دهید. [✓] دیگر نمایش داده نمی شود.

۳ تعداد چاپ را تعیین کنید.

- دکمه های [▲] [▼] را برای تعیین تعداد چاپ ها (تا ۹۹) فشار دهید.
- برای تنظیم چاپ برای تصاویر دیگر و مشخص کردن تعداد چاپ ها، مراحل ۲ تا ۳ را تکرار کنید.
- تعداد چاپ را نمی توان برای چاپ تصاویر کوچک مشخص کرد. با پیروی از مرحله ۲، فقط می توانید انتخاب کنید که کدام تصاویر چاپ شوند.
- پس از پایان کار، دکمه [MENU] را فشار دهید تا به صفحه منو برگردید.



تنظیم چاپ برای محدوده ای از تصاویر

تصاویر ثابت ◀ فیلم ها

- با پیروی از مرحله ۱ در "تنظیم چاپ برای تصاویر جداگانه" (۹۶)، [انتخاب محدوده] را انتخاب کنید و دکمه [OK] را فشار دهید.
- برای تعیین تصاویر، مراحل ۲ تا ۳ "انتخاب محدوده" (۶۸) را دنبال کنید.
- برای انتخاب [ترتیب]، دکمه های [▼][▲] را فشار دهید سپس دکمه [OK] را فشار دهید.



تنظیم چاپ برای همه تصاویر

تصاویر ثابت ◀ فیلم ها

- با پیروی از مرحله ۱ در "تنظیم چاپ برای تصاویر جداگانه" (۹۶)، [انتخاب همه تصاویر] را انتخاب کنید و دکمه [OK] را فشار دهید.
- دکمه های [▶][◀] را برای انتخاب [تأیید] فشار دهید، و سپس دکمه [OK] را فشار دهید.



پاک کردن همه تصاویر از لیست چاپ

- با پیروی از مرحله ۱ در "تنظیم چاپ برای تصاویر جداگانه" (۹۶)، [حذف همه مواردانتخابی] را انتخاب کنید و دکمه [OK] را فشار دهید.
- دکمه های [▶][◀] را برای انتخاب [تأیید] فشار دهید، و سپس دکمه [OK] را فشار دهید.



چاپ تصاویر اضافه شده به لیست چاپ (DPOF)

تصاویر ثابت ◀ فیلم ها

- وقتی تصویری به لیست چاپ اضافه شود (۹۵) - (۹۷)، اگر دوربین را به یک چاپگر سازگار با PictBridge وصل کنید این ظاهر می شود. دکمه های [▲][▼] را برای انتخاب [اکنون چاپ شود] فشار دهید، و سپس به سادگی دکمه [OK] را برای چاپ تصاویر در لیست چاپ فشار دهید.
- هر کار چاپ DPOF که موقتاً متوقف کنید از تصویر بعدی ادامه خواهد یافت.



افزودن تصاویر به کتابچه عکس

تصاویر ثابت ◀ فیلم ها

کتابچه های عکس را می توان روی دوربین با انتخاب تا ۹۹۸ عکس روی یک کارت حافظه و وارد کردن آنها به نرم افزار روی کامپیوتر تنظیم نمود، که در آنجا در پوشه خود ذخیره می شوند. این کار هنگام سفارش کتابچه های عکس چاپ شده به صورت آنلاین یا چاپ کتابچه های عکس با چاپگر خود مفید است.

برگزیدن یک روش انتخاب

- دکمه [MENU] را فشار دهید، [تنظیم کتابچه عکس] را از زبانه [▶] انتخاب کنید، و سپس طرز انتخاب تصاویر را مشخص کنید.



! ممکن است در دوربین نمایش داده شود تا به شما هشدار دهد که کارت حافظه دارای تنظیمات چاپ است که در دوربین دیگری پذیرفته شده است. تغییر تنظیمات چاپ با استفاده از این دوربین ممکن است همه تنظیمات قبلی را رونویسی کند.



• پس از وارد کردن تصاویر به کامپیوتر خود، برای اطلاعات بیشتر به "دفترچه راهنمای نرم افزار" (۸۹) و دفترچه راهنمای چاپگر مراجعه کنید.

افزودن جداگانه تصاویر



تصاویر ثابت ◀ فیلم ها

۱ [انتخاب] را انتخاب کنید.

- با پیروی از مراحل موجود در "برگزیدن یک روش انتخاب" (۹۷)، [انتخاب] را انتخاب کنید و دکمه [OK] را فشار دهید.

۲ یک تصویر انتخاب کنید.

- دکمه های [Left] [Right] [OK] را برای انتخاب یک تصویر فشار دهید و سپس دکمه [OK] را فشار دهید.
- [✓] نمایش داده می شود.
- برای حذف تصویر از کتابچه عکس، دکمه [OK] را دوباره فشار دهید. [✓] دیگر نمایش داده نمی شود.
- این فرایند را تکرار کنید تا تصاویر دیگری تعیین کنید.
- پس از پایان کار، دکمه [MENU] را فشار دهید تا به صفحه منو برگردید.

افزودن همه تصاویر به کتابچه عکس

تصاویر ثابت ◀ فیلم ها

- با پیروی از مراحل موجود در "برگزیدن یک روش انتخاب" (۹۷)، [انتخاب همه تصاویر] را انتخاب کنید و دکمه [OK] را فشار دهید.
- دکمه های [Left] [Right] [OK] را برای انتخاب [تأیید] فشار دهید، و سپس دکمه [OK] را فشار دهید.

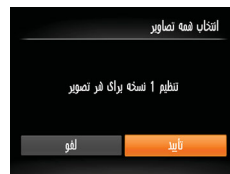

حذف همه تصاویر از کتابچه عکس

تصاویر ثابت ◀ فیلم ها

- با پیروی از مراحل موجود در "برگزیدن یک روش انتخاب" (۹۷)، [حذف همه مواردانتخابی] را انتخاب کنید و دکمه [OK] را فشار دهید.
- دکمه های [Left] [Right] [OK] را برای انتخاب [تأیید] فشار دهید، و سپس دکمه [OK] را فشار دهید.

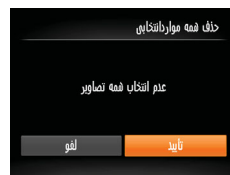

استفاده از کارت Eye-Fi

تصاویر ثابت ◀ فیلم ها

قبل از استفاده از یک کارت Eye-Fi، همیشه مطمئن شوید که استفاده محلی مجاز است (📵📵).

وارد کردن یک کارت Eye-Fi آماده شده انتقال بی سیم تصاویر به یک کامپیوتر یا آپلود به یک سایت اشتراک گذاری تصویر را امکان پذیر می سازد.

تصاویر توسط کارت Eye-Fi منتقل می شوند. برای اطلاع از دستورالعمل های مربوط به آماده سازی و استفاده از کارتها یا حل مشکلات انتقال، به دفترچه راهنمای کارت مراجعه کنید یا با تولیدکننده تماس بگیرید.



- هنگام استفاده از یک کارت Eye-Fi، نکته های زیر را در نظر داشته باشید.
 - حتی وقتی [انتقال Eye-Fi] روی [غیرفعال] گذاشته شده ممکن است کارت ها همچنان امواج رادیویی ارسال کنند (📵📵). قبل از ورود به بیمارستان، هواپیما، یا سایر مناطقی که ارسال رادیویی ممنوع است کارت Eye-Fi را خارج کنید.
 - هنگام عیب یابی مشکلات انتقال تصویر، تنظیمات کارت و کامپیوتر را بررسی کنید. برای جزئیات، به دفترچه راهنمای کاربر کارت مراجعه کنید.
 - اتصالات Eye-Fi ضعیف ممکن است باعث طولانی شدن انتقال تصویر شود، و در برخی موارد ممکن است انتقال دچار وقفه شود.
 - کارتهای Eye-Fi ممکن است به دلیل عملکردهای انتقال خود گرم شوند.
 - مصرف نیروی باتری از حالت استفاده عادی سریعتر خواهد بود.
 - عملیات دوربین ممکن است کند شود. برای رفع این مشکل، [انتقال Eye-Fi] را روی [غیرفعال] بگذارید.

وضعیت اتصال کارت های Eye-Fi در دوربین را می توان در صفحه تصویربرداری (در حالت نمایش اطلاعات عادی) یا صفحه پخش (در حالت نمایش ساده اطلاعات) بررسی کرد.

وصل نیست	📵 (خاکستری)
در حال اتصال	📶 (چشمک زن سفید)
متصل شده	📶 (سفید)
انتقال در حال انجام*	📶 (متحرک)
قطع شد	📵
اتصال برقرار نمی شود	📵
خطا در دریافت اطلاعات کارت Eye-Fi*	📵

* ۱ ذخیره نیرو (📵📵) در دوربین موقتاً جین انتقال تصویر غیرفعال می شود.

* ۲ دوربین را دوباره راه اندازی کنید. نمایش مکرر این نماد ممکن است نشان دهنده مشکل در کارت باشد. تصاویر دارای نماد [📵] انتقال داده شده اند.

بررسی اطلاعات اتصال

SSID نقطه دسترسی مورد استفاده کارت Eye-Fi با وضعیت اتصال را بر حسب نیاز بررسی کنید.

- دکمه [MENU] را فشار دهید، [تنظیمات Eye-Fi] را از زبانه [📵] انتخاب کنید، و سپس دکمه [📵] را فشار دهید.
- [اطلاعات اتصال] را انتخاب کنید سپس دکمه [📵] را فشار دهید.
- صفحه اطلاعات اتصال نمایش داده می شود.

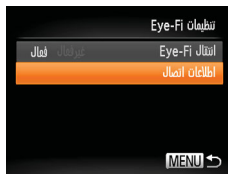

غیر فعال کردن انتقال Eye-Fi

برای غیرفعال کردن انتقال Eye-Fi توسط کارت در صورت لزوم تنظیم را به شرح زیر پیکربندی کنید.

- دکمه [MENU] را فشار دهید، [تنظیمات Eye-Fi] را از زبانه [۲۶] انتخاب کنید، و سپس دکمه [OK] را فشار دهید.
- [انتقال Eye-Fi]، و سپس [غیرفعال] را انتخاب کنید.



! • [تنظیمات Eye-Fi] نشان داده نمی شود مگر آنکه یک کارت Eye-Fi در دوربین باشد و زبانه محافظت در برابر نوشتن آن در وضعیت باز قرار داشته باشد. به این دلیل، اگر زبانه محافظت در برابر نوشتن در وضعیت قفل باشد نمی توانید تنظیمات را برای کارت Eye-Fi وارد شده تغییر دهید.

پیش از استفاده

راهنمای ابتدایی

راهنمای پیشرفته

۱ اصول ابتدایی دوربین

۲ حالت خودکار

۳ سایر حالت های تصویربرداری

۴ حالت P

۵ حالت پخش

۶ منوی تنظیم

۷ لوازم جانبی

۸ ضمیمه

فهرست موضوعی



ضمیمه

اطلاعات مفید برای استفاده از دوربین



عیب یابی

اگر فکر می کنید که دوربین مشکلی دارد، ابتدا موارد زیر را بررسی کنید. اگر گزینه های زیر مشکل شما را حل نکرد، با مرکز پشتیبانی مشتریان Canon تماس بگیرید.

نیرو

وقتی دکمه ON/OFF فشار داده می شود، هیچ اتفاقی رخ نمی دهد.

- مطمئن شوید که مجموعه باتری شارژ شده است (۱۵).
• مطمئن شوید که مجموعه باتری را در جهت درست گذاشته اید (۱۶).
• مطمئن شوید که درپوش باتری/کارت حافظه کاملاً بسته شده است (۱۶).
• پایانه های کثیف باتری، کارایی باتری را کاهش می دهند. پایانه ها را با یک گوش پاک کن تمیز کنید و مجموعه باتری را چند بار بیرون آورده و دوباره داخل دوربین قرار دهید.

مجموعه باتری سریع خالی می شود.

- کارایی باتری در دماهای پایین کاهش می یابد. در حالی که مطمئن هستید پایانه ها با اجسام فلزی تماس پیدا نمی کنند، مجموعه باتری را برای مثال با گذاشتن در جیب خود کمی گرم کنید.
- پایانه های کثیف باتری، کارایی باتری را کاهش می دهند. پایانه ها را با یک گوش پاک کن تمیز کنید و مجموعه باتری را چند بار بیرون آورده و دوباره داخل دوربین قرار دهید.
- اگر این اقدامات کمکی نکرد و مجموعه باتری پس از شارژ شدن هنوز زود خالی می شود، عمر آن به پایان رسیده است. یک مجموعه باتری جدید خریداری کنید.

لنز جمع نمی شود.

- وقتی دوربین روشن است، درپوش کارت حافظه/باتری را باز نکنید. درپوش را ببندید، دوربین را روشن کنید، و سپس دوباره آن را خاموش نمایید (۱۶).

مجموعه باتری باد کرده است.

- بادکردگی باتری عادی است و نیازی به نگرانی درباره ایمنی نیست. با این وجود، اگر بادکردگی باتری مانع از قرار گرفتن مجموعه باتری در دوربین شود، با مرکز پشتیبانی مشتریان Canon تماس بگیرید.

نمایش در تلویزیون

تصاویر دوربین در تلویزیون در هم ریخته به نظر می رسند یا نمایش داده نمی شوند (۸۷).



تصویربرداری

نمی توان تصویربرداری کرد.

- در حالت پخش (P) ، دکمه شاتر را تا نیمه فشار دهید (P) .

نمایش غیر عادی در صفحه در زیر نور کم (P) .

نمایش غیر عادی در صفحه هنگام تصویربرداری.

- توجه داشته باشید که مشکلات مربوط به نمایش آورده شده در زیر، در تصاویر ثابت ضبط نمی شوند اما در فیلم ها ضبط می شوند.
 - در زیر نور درخشان، ممکن است صفحه تاریک شود.
 - در زیر نور فلورسنت یا LED، ممکن است صفحه سوسو بزند.
 - اگر یک تصویر دارای منبع نور درخشان را ترکیب بندی کنید، ممکن است نوارهای ارغوانی رنگ در صفحه ظاهر شوند.

هیچ مهر تاریخی به عکس ها اضافه نشده است.

- تنظیم [مهر تاریخ] را بیکر بندی کنید (P) . توجه داشته باشید که مهرهای تاریخ به صورت خودکار به تصاویر اضافه نمی شوند، مگر آنکه تنظیمات [تاریخ/مان] را بیکر بندی کرده باشید (P) .
- مهرهای تاریخ در حالت های تصویربرداری (P) که در آنها این تنظیم قابل بیکر بندی نیست اضافه نمی شوند (P) .

[P] وقتی دکمه شاتر فشار داده می شود، روی صفحه چشمک می زند، و تصویربرداری امکان پذیر نیست (P) .

وقتی دکمه شاتر تا نیمه فشار داده می شود، [P] نمایش داده می شود (P) .

- [حالت IS] را روی [متوالی] قرار دهید (P) .
- فلش را بالا بیاورید و حالت فلش را روی [P] تنظیم کنید (P) .
- سرعت ISO را افزایش دهید (P) .
- دوربین را روی سه پایه نصب کنید یا اقدامات دیگری انجام دهید تا دوربین ثابت شود. علاوه بر این، باید در هنگام استفاده از یک سه پایه یا وسایل دیگر برای محکم نگه داشتن دوربین، [حالت IS] را روی [خاموش] قرار دهید (P) .

تصاویر فوکوس نمیکنند.

- پیش از فشار دادن کامل دکمه شاتر برای تصویربرداری، آن را تا نیمه فشار دهید تا روی سوژه ها فوکوس شود (P) .
- مطمئن شوید که سوژه ها در محدوده فوکوس هستند (P) .
- [تور دستیار AF] را روی [روشن] تنظیم کنید (P) .
- مطمئن شوید که عملکردهای غیر ضروری مانند ماکرو غیرفعال هستند.
- با قفل فوکوس یا قفل AF تصویربرداری کنید (P) .

وقتی دکمه شاتر تا نیمه فشار داده می شود، هیچ کادر AF نمایش داده نمی شود و دوربین فوکوس نمی کند.

- برای اینکه کادرهای AF نمایش داده شوند و دوربین درست فوکوس کند، پیش از فشار دادن دکمه شاتر تا نیمه، تصویر دارای قسمت های سوژه یا کنتراست زیاد واقع در مرکز، را ترکیب بندی کنید. در غیر این صورت، دکمه شاتر را به طور مکرر تا نیمه فشار دهید.

سوژه های موجود در تصاویر بسیار تاریک به نظر می رسند.

- فلش را بالا بیاورید و حالت فلش را روی [P] (P) تنظیم کنید (P) .
- روشنایی را با استفاده از جبران نوردهی تنظیم کنید (P) .
- کنتراست را با استفاده از کنتراست هوشمند تنظیم کنید (P) ، (P) .
- از نورسنجی نقطه ای یا قفل AE استفاده کنید (P) ، (P) .

سوژه ها بسیار روشن به نظر می رسند، قسمت های روشن رنگ پریده هستند.

- فلش را پایین بیاورید و حالت فلش را روی [P] (P) تنظیم کنید (P) .
- روشنایی را با استفاده از جبران نوردهی تنظیم کنید (P) .
- از نورسنجی نقطه ای یا قفل AE استفاده کنید (P) ، (P) .
- نورپردازی روی سوژه ها را کاهش دهید.

با وجود فلش زدن، تصاویر بسیار تاریک به نظر می رسند (P) .

- در محدوده فلش تصویربرداری کنید (P) .
- سرعت ISO را افزایش دهید (P) .

در تصاویر گرفته شده با فلش، سوژه ها بسیار روشن به نظر می رسند، قسمت های روشن رنگ پریده هستند.

- در محدوده فلش تصویربرداری کنید (P) .
- فلش را پایین بیاورید و حالت فلش را روی [P] (P) تنظیم کنید (P) .

در تصاویر گرفته شده با فلش، نقطه های سفید رنگ یا تصویر مشابه ظاهر می شوند.

- این امر توسط نور فلش که ذرات گرد و غبار یا سایر ذرات موجود در هوا را منعکس می کند، ایجاد می شود.

تصاویر دانه به نظر می رسند.

- سرعت ISO را کاهش دهید (P) .

سوژه ها تحت تأثیر قرمزی چشم قرار گرفته اند (P) .

- [چراغ قرمزی چشم] را روی [روشن] تنظیم کنید (P) تا چراغ کاهش قرمزی چشم (P) را در تصاویر فلش فعال کنید. توجه داشته باشید که وقتی چراغ کاهش قرمزی چشم (حدود یک ثانیه) روشن است، تصویربرداری ممکن نیست، زیرا این چراغ در حال خنثی کردن قرمزی چشم است. برای دستیابی به بهترین نتایج، از سوژه ها بخواهید تا به چراغ کاهش قرمزی چشم نگاه کنند. همچنین سعی کنید نورپردازی صحنه های داخل ساختمان را افزایش دهید و در محدوده نزدیک تر تصویربرداری نمایید.
- تصاویر را با استفاده از حذف قرمزی چشم ویرایش کنید (P) .

ضبط کردن در کارت حافظه خیلی طول می کشد، یا عکسبرداری متوالی کند است.

- از دوربین برای انجام فرمت سطح پایین کارت حافظه استفاده کنید (۸۱) .

تنظیمات تصویربرداری یا تنظیمات منوی FUNC موجود نیستند.

- بسته به حالت تصویربرداری، گزینه های موجود تنظیمات متفاوت هستند. به "عملکردهای موجود در هر حالت تصویربرداری"، "منوی FUNC"، و "منوی زبانه تصویربرداری" (۱۰۷ – ۱۱۰) مراجعه کنید.

فیلمبرداری

زمان سپری شده نمایش داده شده، درست نیست، یا ضبط قطع می شود.

- از دوربین برای فرمت کردن کارت حافظه استفاده کنید، یا به کارتی تغییر دهید که از ضبط با سرعت بالا پشتیبانی می کند. توجه داشته باشید که حتی اگر زمان سپری شده نمایش داده شده، درست نباشد، مدت زمان فیلم های موجود در کارت حافظه مطابق با زمان واقعی ضبط است (۸۰، ۱۱۶).

[I] نمایش داده می شود و تصویربرداری به طور خودکار متوقف می شود.

- باقر حافظه داخلی دوربین کاملاً پر شده است زیرا دوربین نمی تواند با سرعت کافی در کارت حافظه ضبط کند. یکی از اقدامات زیر را امتحان کنید.
 - از دوربین برای انجام فرمت سطح پایین کارت حافظه استفاده کنید (۸۱).
 - کیفیت تصویر را کاهش دهید (۳۸).
 - به کارت حافظه ای تغییر دهید که از ضبط با سرعت بالا پشتیبانی می کند (۱۱۶).

زوم کردن امکان پذیر نیست.

- هنگام فیلمبرداری در حالت [RECORD]، زوم کردن امکان پذیر نیست (۴۵).

پخش

پخش کردن امکان پذیر نیست.

- اگر از کامپیوتر برای تغییر نام فایل ها یا تغییر ساختار پوشه استفاده شود، ممکن است پخش تصویر یا فیلم امکان پذیر نباشد. برای کسب اطلاعات بیشتر در مورد ساختار پوشه و نام های فایل، به "دفترچه راهنمای نرم افزار" (۸۹) مراجعه کنید.

پخش متوقف می شود، یا صدا قطع می شود.

- به کارت حافظه ای تغییر دهید که فرمت سطح پایین را در آن با استفاده از دوربین انجام داده اید (۸۱).
- هنگام پخش فیلم های کپی شده در کارت های حافظه دارای سرعت های کم خواندن، ممکن است وقفه های کوتاهی رخ دهد.
- وقتی فیلم ها در کامپیوتر پخش می شوند، اگر کارایی کامپیوتر مناسب نباشد، ممکن است فریم ها حذف شوند و صدا قطع شود.

صدا در طول پخش فیلم ها پخش نمی شود.

- اگر [بی صدا] را فعال کرده اید (۷۷) یا صدای فیلم بسیار کم است، میزان صدا را تنظیم کنید (۷۷).
- هیچ صدایی برای فیلم های گرفته شده در حالت [RECORD] پخش نمی شود (۴۵) زیرا صدا در این حالت ضبط نمی شود.

کارت حافظه

کارت حافظه شناسایی نمی شود.

- در حالی که کارت حافظه در دوربین است، دوربین را خاموش کرده و دوباره روشن کنید (۲۲).

کامپیوتر

نمی توان تصاویر را به کامپیوتر منتقل کرد.

- هنگام تلاش برای انتقال تصاویر به کامپیوتر از طریق کابل، سعی کنید سرعت انتقال را به صورت زیر کاهش دهید.
 - دکمه [▶] را برای وارد شدن به حالت پخش فشار دهید. در هنگام فشار دادن همزمان دکمه های [▲] و [⊞]، دکمه [MENU] را پایین نگه دارید. در صفحه بعدی، دکمه های [▶] را برای انتخاب [B] فشار دهید، سپس دکمه [⊞] را فشار دهید.

کارت های Eye-Fi

انتقال تصاویر ممکن نیست (۹۹).



پیام های روی صفحه

اگر پیام خطایی نمایش داده شد، به صورت زیر واکنش نشان دهید.

کارت حافظه موجود نیست

- ممکن است کارت حافظه در جهت درست وارد نشده باشد. کارت حافظه را در جهت درست دوباره وارد کنید (۱۶۰۰).

کارت حافظه قفل است

- زبان حافظه در برابر نوشتن کارت حافظه، روی وضعیت قفل قرار دارد. زبانه محافظت در برابر نوشتن را به وضعیت باز تغییر دهید (۱۶۰۰).

قابل ضبط نیست!

- سعی شد بدون کارت حافظه در دوربین، تصویربرداری شود. برای تصویربرداری، کارت حافظه را در جهت درست وارد کنید (۱۶۰۰).

خطای کارت حافظه (۸۱۰۰)

- اگر حتی وقتی یک کارت حافظه پشتیبانی شده را فرمت کردید (۲۰۰۰) و آن را در جهت درست وارد کردید (۱۶۰۰)، همین پیام خطا نمایش داده شد، با مرکز پشتیبانی مشتریان Canon تماس بگیرید.

فضای کارت کافی نیست

- فضای خالی کافی در کارت حافظه برای تصویربرداری (۲۸۰۰، ۴۲۰۰، ۴۹۰۰) با ویرایش تصاویر (۷۳۰۰) موجود نیست. تصاویری که نمی خواهید را پاک کنید (۶۹۰۰) یا یک کارت حافظه با فضای خالی کافی وارد کنید (۱۶۰۰).

باتری را شارژ کنید (۱۵۰۰)

تصویری موجود نیست.

- کارت حافظه حاوی هیچ تصویری نیست که بتوان آن را نمایش داد.

محافظت شد! (۶۷۰۰)

تصویر ناشناس/JPEG ناسازگار/تصویر بسیار بزرگ است./نمی تواند MOV پخش کند./نمی تواند MP4 پخش کند

- تصاویر پشتیبانی نشده یا خراب نمایش داده نمی شوند.
- ممکن است نمایش تصویری که در کامپیوتر ویرایش شده اند یا تغییر نام یافته اند، یا تصاویر گرفته شده با دوربین دیگر، امکان پذیر نباشد.

قابل بزرگ کردن نیست!/بخش محتوا در جابجایی هوشمند مقدر نیست/قابل چرخش نیست/تصویر اصلاح نمی شود/قابل اصلاح نیست/به گروه اختصاص داده نمی شود/تصویر انتخاب نمی شود.

- ممکن است عملکردهای زیر برای تصویری که در کامپیوتر قبلاً ویرایش شده اند یا تغییر نام یافته اند، یا تصاویر گرفته شده با دوربین دیگر، موجود نباشد. توجه داشته باشید که عملکردهای ستاره دار (*) برای فیلم ها موجود نیستند.
- بزرگنمایی* (۶۵۰۰)، جابجایی هوشمند* (۶۶۰۰)، چرخش* (۷۱۰۰)، موارد دلخواه (۷۲۰۰)، ویرایش* (۷۳۰۰)، لیست چاپ* (۹۵۰۰) و تنظیم کتابچه عکس* (۹۷۰۰).

محدوده انتخاب نامعتبر

- هنگام تعیین محدوده تصویر (۶۸۰۰، ۷۰۰۰، ۹۷۰۰)، تلاش کردید تا یک تصویر ابتدایی که بعد از تصویر انتهایی بود را انتخاب کنید، یا برعکس.

فراتر از محدوده انتخاب

- بیشتر از ۹۹۸ تصویر برای لیست چاپ (۹۵۰۰) یا تنظیم کتابچه عکس (۹۷۰۰) انتخاب شده بود. ۹۹۸ تصویر یا کمتر انتخاب کنید.
- تنظیمات لیست چاپ (۹۵۰۰) یا تنظیم کتابچه عکس (۹۷۰۰) را نمی توان به درستی ذخیره کرد. تعداد تصاویر انتخاب شده را کاهش دهید و دوباره سعی کنید.
- تلاش کردید بیشتر از ۵۰۰ تصویر را در محافظت کردن (۶۷۰۰)، پاک کردن (۶۹۰۰)، موارد دلخواه (۷۲۰۰)، لیست چاپ (۹۵۰۰)، یا تنظیم کتابچه عکس (۹۷۰۰) انتخاب کنید.

خطای نامگذاری!

- نمی توان پوشه ایجاد کرد یا تصاویر را ضبط کرد، زیرا به بالاترین تعداد پشتیبانی شده پوشه (999) برای ذخیره تصاویر روی کارت و به بالاترین تعداد پشتیبانی شده تصاویر (9999) برای تصاویر در پوشه ها رسیده اید. در زبانه [۲۳]، [شماره گذاری] را به [بازنشانی خود] تغییر دهید (۸۱۰۰)، یا کارت حافظه را فرمت کنید (۸۰۰۰).

خطای لنز

- اگر وقتی لنز در حال حرکت است نگاه داشته شود، یا اگر از دوربین در مکان های پر گرد و غبار یا شنی استفاده شود، ممکن است این خطا رخ دهد.
- نمایش مکرر این پیام خطا ممکن است آسیب دیدن دوربین را نشان دهد. در این صورت، با یک مرکز پشتیبانی مشتریان Canon تماس بگیرید.

خطای دوربین شناسایی شد (شماره خطا)

- اگر این پیام خطا بلافاصله پس از گرفتن تصویر نمایش داده شود، ممکن است تصویر ذخیره نشده باشد. به حالت پخش بروید تا تصویر را بررسی کنید.
- نمایش مکرر این پیام خطا ممکن است آسیب دیدن دوربین را نشان دهد. در این صورت، شماره خطا (Exx) را یادداشت کنید و با یک مرکز پشتیبانی مشتریان Canon تماس بگیرید.

خطای فایل

- چاپ صحیح (۹۲۰۰) ممکن است برای عکس های دوربین های دیگر یا عکس هایی که با استفاده از نرم افزارهای کامپیوتری تغییر یافته اند مقدر نباشد، حتی اگر دوربین به چاپگر متصل شود.



اطلاعات روی صفحه

تصویربرداری (نمایش اطلاعات)

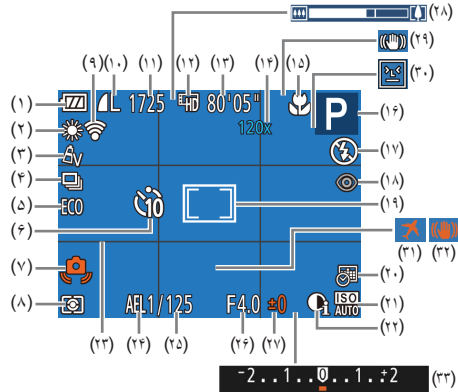

- | | |
|--|--|
| (۱) سطح باتری (۱۰۶) | (۱۲) کیفیت فیلم (۳۸) |
| (۲) توازن سفیدی (۵۲) | (۱۳) زمان باقی مانده (۱۱۶) |
| (۳) رنگ های من (۵۳) | (۱۴) بزرگنمایی زوم دیجیتال (۳۳)، مبدل فاصله دیجیتال (۵۵) |
| (۴) حالت رانندگی (۳۵) | (۱۵) محدوده فوکوس (۵۴)، قفل AF (۵۵) |
| (۵) حالت اکو (۷۹) | (۱۶) حالت تصویربرداری (۱۰۷)، نماد صفحه (۳۱) |
| (۶) تایمر خودکار (۳۳) | (۱۷) حالت فلش (۵۸) |
| (۷) هشدار لرزش دوربین (۳۰) | (۱۸) حذف قرمزی چشم (۳۷) |
| (۸) روش نورسنجی (۵۱) | (۱۹) کادر AF (۵۵)، کادر تعیین نقطه AE (۵۱) |
| (۹) وضعیت اتصال Eye-Fi (۹۹) | (۲۰) مهر تاریخ (۳۵) |
| (۱۰) فشرده سازی تصویر ثابت (۵۹)، وضوح (۳۷) | |
| (۱۱) تصاویر قابل ضبط (۱۱۵) | |

خطای چاپ

- تنظیمات اندازه کاغذ را بررسی کنید (۹۴). اگر وقتی تنظیمات درست است، این پیام خطا نمایش داده شود، چاپگر را خاموش کرده و دوباره روشن کنید و تنظیمات موجود در دوربین را دوباره کامل نمایید.

جاذب جوهر پر است

- برای درخواست کمک جهت تعویض جاذب جوهر، با یک مرکز پشتیبانی مشتریان Canon تماس بگیرید.

پیش از استفاده

راهنمای ابتدایی

راهنمای پیشرفته

۱ اصول ابتدایی دوربین

۲ حالت خودکار

۳ سایر حالت های تصویربرداری

۴ حالت P

۵ حالت پخش

۶ منوی تنظیم

۷ لوازم جانبی

۸ ضمیمه

فهرست موضوعی



بخش (نمایش اطلاعات دقیق)

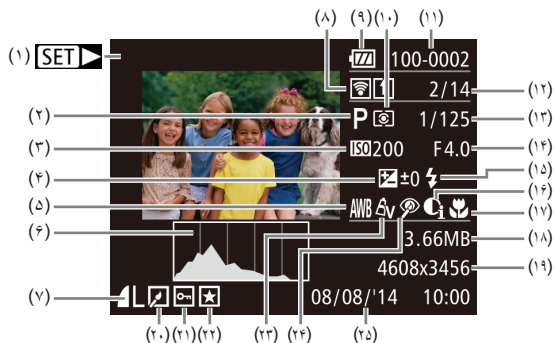

- | | | | | |
|---------------|----------------|----------------|---|---|
| (۱) SET | (۸) 100-0002 | (۱۱) 2/14 | (۱۲) فیلم ها (۲۸، ۶۱) | (۱) فیلم ها (۲۸، ۶۱) |
| (۲) 1/125 | (۹) 1/125 | (۱۳) ISO200 | (۲) حالت تصویربرداری (۱۰۷) | (۲) حالت تصویربرداری (۱۰۷) |
| (۳) F4.0 | (۱۰) F4.0 | (۱۴) ±0 | (۳) سرعت ISO (۵۱)، سرعت بخش (۴۵) | (۳) سرعت ISO (۵۱)، سرعت بخش (۴۵) |
| (۴) AWB | (۱۱) AWB | (۱۵) 3.66MB | (۴) سطح جبران نوردهی (۵۰) | (۴) سطح جبران نوردهی (۵۰) |
| (۵) 4608x3456 | (۱۲) 4608x3456 | (۱۶) 08/08/14 | (۵) توازن سفیدی (۵۲) | (۵) توازن سفیدی (۵۲) |
| (۶) 10:00 | (۱۳) 10:00 | (۱۷) Histogram | (۶) نمودار ستونی (۶۲) | (۶) نمودار ستونی (۶۲) |
| (۷) Histogram | (۱۴) Histogram | (۱۸) 08/08/14 | (۷) فشرده سازی (کیفیت تصویر) (۵۹) / وضوح (۳۷)، MOV (فیلم ها) | (۷) فشرده سازی (کیفیت تصویر) (۵۹) / وضوح (۳۷)، MOV (فیلم ها) |
| (۱) SET | (۱۵) Histogram | (۱۹) 08/08/14 | (۸) انتقال یافته از طریق Eye-Fi (۹۹) | (۸) انتقال یافته از طریق Eye-Fi (۹۹) |
| (۲) 1/125 | (۱۶) Histogram | (۲۰) 08/08/14 | (۹) سطح باتری (۱۰۶) | (۹) سطح باتری (۱۰۶) |
| (۳) F4.0 | (۱۷) Histogram | (۲۱) 08/08/14 | (۱۰) روش نورسنجی (۵۱) | (۱۰) روش نورسنجی (۵۱) |
| (۴) AWB | (۱۸) Histogram | (۲۲) 08/08/14 | (۱۱) شماره پوشه - شماره فایل (۸۱) | (۱۱) شماره پوشه - شماره فایل (۸۱) |
| (۵) 4608x3456 | (۱۹) Histogram | (۲۳) 08/08/14 | (۱۲) شماره تصویر فعلی/تعداد کل تصاویر | (۱۲) شماره تصویر فعلی/تعداد کل تصاویر |
| (۶) 10:00 | (۲۰) Histogram | (۲۴) 08/08/14 | (۱۳) سرعت شاتر (تصاویر ثابت)، کیفیت تصویر / تعداد کادر (فیلم ها) (۳۸) | (۱۳) سرعت شاتر (تصاویر ثابت)، کیفیت تصویر / تعداد کادر (فیلم ها) (۳۸) |
| (۷) Histogram | (۲۱) Histogram | (۲۵) 08/08/14 | (۱۴) میزان دیافراگم | (۱۴) میزان دیافراگم |
| | (۲۲) Histogram | | (۱۵) فلش (۵۸) | (۱۵) فلش (۵۸) |
| | (۲۳) Histogram | | (۱۶) کنترلر است هوشمند (۵۲، ۷۵) | (۱۶) کنترلر است هوشمند (۵۲، ۷۵) |
| | (۲۴) Histogram | | (۱۷) محدوده فوکوس (۵۴، ۵۵) | (۱۷) محدوده فوکوس (۵۴، ۵۵) |
| | (۲۵) Histogram | | (۱۸) اندازه فایل | (۱۸) اندازه فایل |
| | | | (۱۹) تصاویر ثابت: وضوح (۱۱۵) | (۱۹) تصاویر ثابت: وضوح (۱۱۵) |
| | | | (۲۰) ویرایش تصویر (۷۳) | (۲۰) ویرایش تصویر (۷۳) |
| | | | (۲۱) محافظت (۶۷) | (۲۱) محافظت (۶۷) |
| | | | (۲۲) موارد دلخواه (۷۲) | (۲۲) موارد دلخواه (۷۲) |
| | | | (۲۳) رنگ های من (۵۳، ۷۴) | (۲۳) رنگ های من (۵۳، ۷۴) |
| | | | (۲۴) حذف قرمزی چشم (۳۷، ۷۵) | (۲۴) حذف قرمزی چشم (۳۷، ۷۵) |
| | | | (۲۵) تاریخ/زمان تصویربرداری (۱۷) | (۲۵) تاریخ/زمان تصویربرداری (۱۷) |

- | | |
|-----------------------------|-------------------------------|
| (۲۸) نوار زوم (۲۸) | (۲۱) سرعت ISO (۵۱) |
| (۲۹) نماد حالت IS (۳۲) | (۲۲) کنترلر است هوشمند (۵۲) |
| (۳۰) تشخیص پلک زدن (۳۹) | (۲۳) خطوط جدول (۳۸) |
| (۳۱) منطقه زمانی (۷۸) | (۲۴) قفل AE (۵۰)، قفل FE (۵۹) |
| (۳۲) لرزشگیر تصویر (۶۰) | (۲۵) سرعت شاتر |
| (۳۳) نوار جبران نوردهی (۵۰) | (۲۶) میزان دیافراگم |
| | (۲۷) سطح جبران نوردهی (۵۰) |

سطح باتری

یک پیام یا نماد روی صفحه، میزان شارژ باتری را نشان می دهد.

جزئیات	نمایشگر
شارژ کافی است	
کمی خالی شده، اما کافی است	
تقریباً خالی است — مجموعه باتری را زود شارژ کنید	
خالی است — مجموعه باتری را فوراً شارژ کنید	

پیش از استفاده

راهنمای ابتدایی

راهنمای پیشرفته

۱ اصول ابتدایی دوربین

۲ حالت خودکار

۳ سایر حالت های تصویربرداری

۴ حالت P

۵ حالت بخش

۶ منوی تنظیم

۷ لوازم جانبی

۸ ضمیمه

فهرست موضوعی



تغییر نمایش (۲۴)

☰ / ⚙️ / 📷 / 📱 / 📺 / 📹 / 📽 / 📶 / 📷 / 📱 / 📺 / 📹 / 📽 / 📶 / LIVE / P / AUTO



- ۱* تنظیمات [تیره - روشن].
- ۲* موجود نیست، اما به [📷] در برخی موارد تغییر می کند.
- ۳* قفل FE در حالت فلش [📷] موجود نیست.

مثنوی. FUNC.

روش نورسجی (۵۱)



☰ / ⚙️ / 📷 / 📱 / 📺 / 📹 / 📽 / 📶 / 📷 / 📱 / 📺 / 📹 / 📽 / 📶 / LIVE / P / AUTO



☰ / ⚙️ / 📷 / 📱 / 📺 / 📹 / 📽 / 📶 / 📷 / 📱 / 📺 / 📹 / 📽 / 📶 / LIVE / P / AUTO



رنگ های من (۵۳)



☰ / ⚙️ / 📷 / 📱 / 📺 / 📹 / 📽 / 📶 / 📷 / 📱 / 📺 / 📹 / 📽 / 📶 / LIVE / P / AUTO



*BC / AR / AG / AB / AD / AL / AP / *BW / *Se / AN / Av

☰ / ⚙️ / 📷 / 📱 / 📺 / 📹 / 📽 / 📶 / 📷 / 📱 / 📺 / 📹 / 📽 / 📶 / LIVE / P / AUTO



توازن سفیدی (۵۲)



☰ / ⚙️ / 📷 / 📱 / 📺 / 📹 / 📽 / 📶 / 📷 / 📱 / 📺 / 📹 / 📽 / 📶 / LIVE / P / AUTO



☰ / ⚙️ / 📷 / 📱 / 📺 / 📹 / 📽 / 📶 / 📷 / 📱 / 📺 / 📹 / 📽 / 📶 / LIVE / P / AUTO

☰ / ⚙️ / 📷 / 📱 / 📺 / 📹 / 📽 / 📶 / 📷 / 📱 / 📺 / 📹 / 📽 / 📶 / LIVE / P / AUTO



فلش (۵۸)



☰ / ⚙️ / 📷 / 📱 / 📺 / 📹 / 📽 / 📶 / 📷 / 📱 / 📺 / 📹 / 📽 / 📶 / LIVE / P / AUTO



☰ / ⚙️ / 📷 / 📱 / 📺 / 📹 / 📽 / 📶 / 📷 / 📱 / 📺 / 📹 / 📽 / 📶 / LIVE / P / AUTO



☰ / ⚙️ / 📷 / 📱 / 📺 / 📹 / 📽 / 📶 / 📷 / 📱 / 📺 / 📹 / 📽 / 📶 / LIVE / P / *AUTO



☰ / ⚙️ / 📷 / 📱 / 📺 / 📹 / 📽 / 📶 / 📷 / 📱 / 📺 / 📹 / 📽 / 📶 / LIVE / P / AUTO



قفل AE/قفل FE (۵۹، ۵۰)*

☰ / ⚙️ / 📷 / 📱 / 📺 / 📹 / 📽 / 📶 / 📷 / 📱 / 📺 / 📹 / 📽 / 📶 / LIVE / P / AUTO



قفل AF (۵۸)

☰ / ⚙️ / 📷 / 📱 / 📺 / 📹 / 📽 / 📶 / 📷 / 📱 / 📺 / 📹 / 📽 / 📶 / LIVE / P / AUTO



محدوده فوکوس (۵۴، ۵۵)



☰ / ⚙️ / 📷 / 📱 / 📺 / 📹 / 📽 / 📶 / 📷 / 📱 / 📺 / 📹 / 📽 / 📶 / LIVE / P / AUTO



☰ / ⚙️ / 📷 / 📱 / 📺 / 📹 / 📽 / 📶 / 📷 / 📱 / 📺 / 📹 / 📽 / 📶 / LIVE / P / AUTO



AF ردیابی (۵۶)

☰ / ⚙️ / 📷 / 📱 / 📺 / 📹 / 📽 / 📶 / 📷 / 📱 / 📺 / 📹 / 📽 / 📶 / LIVE / P / AUTO



پیش از استفاده

راهنمای ابتدایی

راهنمای پیشرفته

۱ اصول ابتدایی دوربین

۲ حالت خودکار

۳ سایر حالت های تصویربرداری

۴ حالت P

۵ حالت پخش

۶ مثنوی تنظیم

۷ لوازم جانبی

۸ ضمیمه

فهرست موضوعی



سرعت ISO (۵۱)

ISO
AUTO

/ [Icons] / LIVE / P / AUTO

ISO 1600 / ISO 800 / ISO 400 / ISO 200 / ISO 100

/ [Icons] / LIVE / P / AUTO

حالت رانندگی (۳۵)

[Icon]

/ [Icons] / LIVE / P / AUTO

[Icon]

/ [Icons] / LIVE / P / AUTO

نسبت ابعادی تصویر ثابت (۳۶)

16:9

/ [Icons] / LIVE / P / AUTO

[Icon]

1:1 / 3:2

/ [Icons] / LIVE / P / AUTO

[Icon]

4:3

/ [Icons] / LIVE / P / AUTO

[Icon]

وضوح (۳۷)

L

/ [Icons] / LIVE / P / AUTO

S / M2 / M1

/ [Icons] / LIVE / P / AUTO

M

/ [Icons] / LIVE / P / AUTO

فشرده سازی (۵۹)

S

/ [Icons] / LIVE / P / AUTO

[Icon]

/ [Icons] / LIVE / P / AUTO

کیفیت فیلم (۳۸)

EVGA / E-HD

/ [Icons] / LIVE / P / AUTO

[Icon]

۱* توازن سفیدی موجود نیست.

۲* در محدوده ۱ تا ۵ تنظیم می شود: کنتراست، روشنایی تصویر، اشباع رنگ، قرمز، سبز، آبی، و رنگ پوست.

۳* با تنظیمات نسبت ابعادی مطابقت دارد و به طور خودکار تنظیم می شود (۴۵).

پیش از استفاده

راهنمای ابتدایی

راهنمای پیشرفته

۱ اصول ابتدایی دوربین

۲ حالت خودکار

۳ سایر حالت های تصویربرداری

۴ حالت P

۵ حالت پخش

۶ منوی تنظیم

۷ لوازم جانبی

۸ ضمیمه

فهرست موضوعی





زبانته تصویربرداری

کادر AF (۵۵)

AiAF^{۱*} چهره*

/ LIVE / P / AUTO

AF ردیابی

/ LIVE / P / AUTO

مرکز

/ LIVE / P / AUTO

اندازه کادر AF (۵۵)^{۲*}

عادی

/ LIVE / P / AUTO

کوچک

/ LIVE / P / AUTO

زوم دیجیتال (۳۳)

استاندارد

/ LIVE / P / AUTO

خاموش

/ LIVE / P / AUTO

1.6x/2.0x

/ LIVE / P / AUTO

زوم نقطه AF (۳۹)

روشن

/ LIVE / P / AUTO

خاموش

/ LIVE / P / AUTO

Servo AF (۵۷)

روشن

/ LIVE / P / AUTO

خاموش^{۳*}

/ LIVE / P / AUTO

AF متوالی (۵۷)

روشن

/ LIVE / P / AUTO

خاموش

/ LIVE / P / AUTO

نور دستیار AF (۴۰)

روشن

/ LIVE / P / AUTO

خاموش

/ LIVE / P / AUTO



پیش از استفاده

راهنمای ابتدایی

راهنمای پیشرفته

۱ اصول ابتدایی دوربین

۲ حالت خودکار

۳ سایر حالت های تصویربرداری

۴ حالت P

۵ حالت پخش

۶ منوی تنظیم

۷ لوازم جانبی

۸ ضمیمه

فهرست موضوعی



تنظیمات فلش (۴۰)

حذف قرمزی چشم

روشن

LIVE / P / AUTO



خاموش

LIVE / P / AUTO



چراغ قرمزی چشم

روشن/خاموش

LIVE / P / AUTO



کنتراست هوشمند (۵۲)

خودکار

LIVE / P / AUTO



خاموش

LIVE / P / AUTO



مرور تصویر پس از گرفته شدن (۴۰)

زمان نمایش

خاموش/سریع/2 ثانیه/4 ثانیه/8 ثانیه/نگهداشتن

LIVE / P / AUTO



اطلاعات نمایش

خاموش/با جزئیات

LIVE / P / AUTO



تشخیص پلک زدن (۳۹)

روشن

LIVE / P / AUTO



خاموش

LIVE / P / AUTO



خطوط جدول (۳۸)

روشن/خاموش

LIVE / P / AUTO



تنظیمات IS (۴۰)

حالت IS

متوالی/خاموش

LIVE / P / AUTO



فقط عکس

LIVE / P / AUTO



IS پویا

۱

LIVE / P / AUTO



۲

LIVE / P / AUTO



مورد	صفحه ارجاع
بی صدا	۷۷
میزان صدا	۷۷
نکته ها	۷۸
تاریخ/زمان	۱۷
منطقه زمانی	۷۸
جمع شدن لنز	۷۹
حالت اکو	۷۹
ذخیره نیرو	۷۹، ۲۳
روشنایی LCD	۸۰
تصویر آغازین	۸۰
قالب	۸۰، ۸۱
شماره گذاری	۸۱
اجداد پوشه	۸۲
سیستم ویدیو	۸۷
تنظیمات Eye-Fi	۹۹
نمایش لوگوی مجوز	۸۲
زبان	۱۸
بازنشانی همه	۸۳



*۳



*۳

- ۱* بسته به حالت تصویربرداری وقتی هیچ چهره ای ردیابی نمی شود، عملیات متفاوت است.
- ۲* وقتی کادر AF روی [مرکز] تنظیم شده باشد موجود است.
- ۳* [روشن] زمانی که حرکت سوژه در حالت [AUTO] ردیابی می شود.



زبانۀ پخش

مورد	صفحه ارجاع
نمایش اسلاید	۶۵
پاک کردن	۶۹
محافظت کردن	۶۷
چرخش	۷۱
موارد دلخواه	۷۲
تنظیم کتابچه عکس	۹۷
کنترل است هوشمند	۷۵
حذف قرمزی چشم	۷۵
برش تصویر	۷۳
تغییر اندازه	۷۳
رنگ های من	۷۴
جلوه تغییر عکس	۶۱
حرکت نمایش	۶۱
چرخش خودکار	۷۱
ادامه	۶۱

زبانۀ چاپ

مورد	صفحه ارجاع
چاپ	-
انتخاب تصاویر و تعداد	۹۶
انتخاب محدوده	۹۷
انتخاب همه تصاویر	۹۷
حذف همه مواردانتخابی	۹۷
تنظیمات چاپ	۹۵

حالت پخش منوی FUNC.

مورد	صفحه ارجاع
چرخش	۷۱
محافظت کردن	۶۷
موارد دلخواه	۷۲
چاپ	۹۲
پخش فیلم	۶۱
جابجایی هوشمند	۶۶
جستجوی تصویر	۶۴
نمایش اسلاید	۶۵



اقدامات احتیاطی مربوط به حمل

- این دوربین یک دستگاه الکترونیکی بسیار ظریف است. آن را نیندازید یا در معرض ضربه های شدید قرار ندهید.
- هرگز دوربین را نزدیک آهن رباها، موتورها یا سایر وسایل ایجاد کننده میدان های الکترومغناطیسی قوی، که ممکن است موجب نقض عملکرد یا پاک شدن اطلاعات تصویر شوند، قرار ندهید.
- اگر قطرات آب داخل دوربین ریخته یا گرد و خاک روی دوربین یا صفحه آن چسبیده است، آن را با یک پارچه نرم و خشک، مانند پارچه عینک، تمیز کنید. نسابید و به آن فشار نیاورید.
- هرگز از شوینده های حاوی حلال های آلی برای تمیز کردن دوربین یا صفحه آن استفاده نکنید.
- برای پاک کردن لنز از گرد و غبار، از یک برس دمنده استفاده کنید. اگر تمیز کردن آن مشکل است، با یک مرکز پشتیبانی مشتریان Canon تماس بگیرید.
- برای جلوگیری از ایجاد میعان در دوربین پس از تغییرات ناگهانی دما (وقتی دوربین از محیط های سرد به محیط های گرم منتقل می شود)، قبل از خارج کردن دوربین از کیف، آن را در یک کیسه پلاستیکی بدون منفذ که می توان در آن را کاملاً محکم نمود، قرار دهید تا به آرامی با دما هماهنگ شود.
- اگر میعان در دوربین ایجاد شد، فوراً استفاده از آن را متوقف کنید. اگر همچنان با این وضعیت از دوربین استفاده کنید، ممکن است باعث آسیب دیدن آن شوید. مجموعه باتری و کارت حافظه را خارج کنید، و قبل از استفاده مجدد از دوربین، صبر کنید تا رطوبت تبخیر شود.
- برای نگهداری باتری برای مدت زیاد بدون استفاده، شارژ آن را تا آخر خالی کنید، سپس آن را از دوربین خارج کرده و در یک پوشش پلاستیکی یا وسیله مشابه نگهداری کنید. نگهداری یک مجموعه باتری تقریباً شارژ شده برای مدت طولانی (حدود یک سال) ممکن است عمر آن را کوتاه کند یا بر عملکرد آن تأثیر بگذارد.

مشخصات

مشخصات دوربین

پیکسل های مؤثر دوربین (حداکثر)	تقریباً ۱۶ میلیون پیکسل
فاصله کانونی لنز	زوم ۳۰ برابر: 4.3 (واحد) – 129.0 mm (تله) (معادل فیلم ۳۵ میلی متری: 24 (واحد) – 720 mm (تله))
نمایشگر LCD	نمایشگر ۷,۵ سانتی متری (۳ اینچ) LCD رنگی TFT پیکسل های مؤثر: تقریباً ۲۳۰,۰۰۰ نقطه
فرمت فایل	Design rule for Camera File system سازگار با DPOF (نسخه 1.1)
نوع داده	تصاویر ثابت: Exif 2.3 (JPEG) فیلم ها: MOV (تصویر: MPEG-4 AVC/H.264؛ صدا: Linear PCM (مونو))
رابط	Hi-speed USB خروجی صدای آنالوگ (مونو) خروجی تصویر آنالوگ (NTSC/PAL)
منبع برق	مجموعه باتری NB-11LH کیت آداپتور ACK-DC90 AC
ابعاد (بر اساس استانداردهای CIPA)	۸۰,۱ × ۶۹,۱ × ۱۰۴,۴ میلی متر
وزن (بر اساس استانداردهای CIPA)	تقریباً ۳۱۳ گرم (با احتساب مجموعه باتری و کارت حافظه) تقریباً ۲۹۷ گرم (فقط بدنه دوربین)

فاصله کانونی زوم دیجیتال (معادل فیلم ۳۵ میلی متری)

زوم دیجیتال [استاندارد]	۲۴ تا ۲۸۸۰ میلی متر (فاصله کانونی ترکیبی زوم نوری و دیجیتال را نشان می دهد.)
میدل فاصله دیجیتال ۱,۶ برابر	۳۸,۴ تا ۱۱۵۲,۰ میلی متر
میدل فاصله دیجیتال ۲,۰ برابر	۴۸,۰ تا ۱۴۴۰,۰ میلی متر

تعداد عکس ها/زمان ضبط، زمان پخش

تعداد عکس ها	تقریباً ۱۹۰
تعداد تصاویر (حالت اکو روشن)	تقریباً ۲۶۰
زمان ضبط فیلم*۱	تقریباً ۵۰ دقیقه
زمان ضبط فیلم (عکسبرداری متوالی)*۲	تقریباً ۱ ساعت و ۳۰ دقیقه
زمان پخش	تقریباً ۵ ساعت

*۱ زمان تنظیمات پیش فرض دوربین وقتی عملیات های عادی مانند تصویربرداری، مکث کردن، روشن و خاموش کردن دوربین و زوم کردن اجرا می شوند.

*۲ زمان موجود در هنگام تصویربرداری با حداکثر طول فیلم (تا زمانی که ضبط به طور خودکار متوقف شود) به طور مکرر.









• تعداد عکس هایی که می توان گرفت، بر اساس استانداردهای اندازه گیری Camera & Imaging Products Association (CIPA) "انجمن محصولات تصویربرداری و دوربین" است.

• در برخی شرایط تصویربرداری، ممکن است تعداد عکس ها و زمان ضبط کمتر از اعداد ذکر شده در بالا باشند.

• تعداد عکس ها/زمان با استفاده از مجموعه باتری کاملاً شارژ شده.

تعداد عکس ها در ازای هر کارت حافظه

تعداد تصاویر موجود با نسبت ابعادی (۳۶) 4:3 در ازای هر کارت حافظه به صورت زیر است. توجه داشته باشید که تعداد تصاویر موجود بسته به نسبت ابعادی متفاوت است.

تعداد تقریبی عکس ها در کارت حافظه (عکس های تقریبی)		نسبت فشرده سازی	پیکسل های ضبط
۳۲ گیگابایت	۸ گیگابایت		
4272	1058		L (بزرگ) 16M/4608x3456
6883	1705		
8059	1996		M1 (متوسط ۱) 8M/3264x2448
12391	3069		
19064	4723		M2 (متوسط ۲) 3M/2048x1536
34184	8469		
110150	27291		S (کوچک) 0.3M/640x480
165225	40937		

• مقادیر ذکر شده در جدول بر اساس استانداردهای Canon اندازه گیری می شوند و ممکن است بسته به سوژه، کارت حافظه و تنظیمات دوربین، تفاوت داشته باشند.

زمان ضبط در ازای هر کارت حافظه

زمان ضبط در ازای هر کارت حافظه		کیفیت تصویر
۳۲ گیگابایت	۸ گیگابایت	
۴ ساعت و ۴۹ دقیقه و ۴۶ ثانیه	۱ ساعت و ۱۱ دقیقه و ۴۳ ثانیه	HD
۱۳ ساعت و ۴۵ دقیقه و ۵۲ ثانیه	۳ ساعت و ۲۴ دقیقه و ۲۶ ثانیه	VGA

- مقادیر ذکر شده در جدول بر اساس استانداردهای Canon اندازه گیری می شوند و ممکن است بسته به سوژه، کارت حافظه و تنظیمات دوربین، تفاوت داشته باشند.
- وقتی که اندازه فایل قطعه فیلم به ۴ گیگابایت برسد، یا وقتی زمان ضبط تقریباً به ۲۹ دقیقه و ۵۹ ثانیه هنگام تصویربرداری در [HD] برسد، و وقتی تقریباً به ۱ ساعت هنگام تصویربرداری در [VGA] برسد، ضبط به طور خودکار متوقف می شود.
- ممکن است ضبط متوقف شود حتی اگر در برخی از کارت های حافظه، به حداکثر مدت زمان قطعه فیلم نرسیده باشید. استفاده از کارت حافظه SD Speed Class 2 یا بالاتر توصیه می شود.

محدوده فلش

حداکثر زاویه واید (۵۵°)	۵۰ سانتی متر تا ۵،۰ متر
حداکثر حالت تله (۱۰۰°)	۱،۴ تا ۳،۰ متر

محدوده تصویربرداری

حالت تصویربرداری	محدوده فوکوس	حداکثر زاویه واید (۵۵°)	حداکثر حالت تله (۱۰۰°)
AUTO	—	0 سانتی متر تا بی نهایت	1.4 متر تا بی نهایت
حالت های دیگر	▲*	5 سانتی متر تا بی نهایت	1.4 متر تا بی نهایت
	●*	0 تا 50 سانتی متر	—
	▲*	3 متر تا بی نهایت	3 متر تا بی نهایت

در برخی حالت های تصویربرداری موجود نیست.

سرعت عکسبرداری متوالی

حالت تصویربرداری	سرعت
P AUTO	تقریباً ۸،۰ عکس در ثانیه
☺	تقریباً ۲،۲ عکس در ثانیه

سرعت شاتر

حالت [AUTO]، تعیین محدوده به طور خودکار	1 تا 1/1600 ثانیه
---	-------------------

دیافراگم

فاصله کانونی/شماره	f/3.4 – f/8.0 (واید)، f/5.8 – f/8.0 (تله)
--------------------	---

پیش از استفاده

راهنمای ابتدایی

راهنمای پیشرفته

۱ اصول ابتدایی دوربین

۲ حالت خودکار

۳ سایر حالت های تصویربرداری

۴ حالت P

۵ حالت پخش

۶ منوی تنظیم

۷ لوازم جانبی

۸ ضمیمه

فهرست موضوعی

مجموعه باتری NB-11LH

نوع: باتری لیتیم-یون قابل شارژ
ولتاژ اسمی: ۳.۶ ولت برق مستقیم
ظرفیت اسمی: ۸۰۰ میلی آمپر ساعت
چرخه های شارژ: تقریباً ۳۰۰ بار
دمای کارکرد: ۰ تا ۴۰ درجه سانتی گراد
ابعاد: ۵,۲ x ۴۰,۱ x ۳۴,۶ میلی متر
وزن: تقریباً ۱۵ گرم

شارژر باتری CB-2LF/CB-2LFE

ورودی مجاز: ۱۰۰ تا ۲۴۰ ولت برق متناوب (۶۰/۵۰ هرتز)
خروجی مجاز: ۴,۲ ولت برق مستقیم، ۰,۴۱ آمپر
زمان شارژ: حدود ۲ ساعت و ۲۰ دقیقه (هنگام استفاده از NB-11LH)
نشانگر شارژ: در حال شارژ شدن: نارنجی / کاملاً شارژ شده: سبز (سیستم دو نشانگر)
دمای کارکرد: ۵ تا ۴۰ درجه سانتی گراد



فهرست موضوعی

A

AE برنامه ۴۹

AF ردیابی ۵۶

AiAF چهره (حالت کادر AF) ۵۶

C

CameraWindow (کامپیوتر) ۸۹

D

DPOF ۹۵

M

Menu

جدول ۱۰۷

عملیات های مقدماتی ۲۵

P

PictBridge ۸۶، ۹۲

P (حالت تصویربرداری) ۴۹

S

Servo AF ۵۷

ا

آتش بازی (حالت تصویربرداری) ۴۳

اتصال دهنده برق مستقیم ۸۷

ب

باتری ها ← تاریخ/زمان (باتری تاریخ/زمان)

ذخیره نیرو ۲۳

بازنشانی همه ۸۳

برش ۷۳، ۹۳

برف (حالت تصویربرداری) ۴۳

برق ۸۵

← کیت آداپتور AC

← شارژر باتری

← مجموعه باتری

برق خانگی ۸۷

بند ۲، ۱۴

بند مچی ← بند

بی نهایت (محدوده فوکوس) ۵۵

پ

پاک کردن ۶۹

پاک کردن همه ۷۰

پایانه ۸۷، ۹۲

پخش ← مشاهده

پیام های خطا ۱۰۴

پیش فرض ها ← بازنشانی همه

ت

تاریخ/زمان

افزودن مهرهای تاریخ ۳۵

باتری تاریخ/زمان ۱۸

تنظیمات ۱۷

در حال شارژ شدن ۱۷

ساعت جهانی ۷۸

تایمر خودکار ۳۳

تایمر خودکار ۲ ثانیه ای ۳۴

تایمر خودکار چهره

(حالت تصویربرداری) ۴۷

سفرآرشی کردن تایمر خودکار ۳۴

تایمر خودکار چهره

(حالت تصویربرداری) ۴۷

تشخیص پلک زدن ۳۹

تصاویر

پاک کردن ۶۹

پخش ← مشاهده

محافظت ۶۷

مدت نمایش ۴۰

تصاویر با رنگ مایه قرمز قهوه ای ۵۳

تصاویر سیاه و سفید ۵۳

تصویربرداری

اطلاعات تصویربرداری ۱۰۵

تاریخ/زمان تصویربرداری ← تاریخ/زمان

تصویر چهره (حالت تصویربرداری) ۴۳

تعادل سفیدی (رنگ) ۵۲

تعادل سفیدی سفارشی ۵۳

تغییر اندازه تصاویر ۷۳

تک رنگ (حالت تصویربرداری) ۴۶

تنظیم کتاپچه عکس ۹۷

ج

جابجایی هوشمند ۶۶

جستجو ۶۴

جلوه بوستر (حالت تصویربرداری) ۴۴

جلوه چشم ماهی (حالت تصویربرداری) ۴۴

جلوه دوربین کوچک (حالت تصویربرداری) ۴۶

جلوه مینیاتور (حالت تصویربرداری) ۴۵

چ

چاپ ۹۲

چراغ ۴۰

چرخاندن ۷۱

ح

حالت اکو ۷۹

حالت خودکار (حالت تصویربرداری) ۱۹، ۲۸

حذف قرمزی چشم ۲۷، ۷۵

خ

خطوط جدول ۳۸

د

دوربین

بازنشانی همه ۸۳

ذ

ذخیره سازی تصاویر در کامپیوتر ۹۰

ذخیره نیرو ۲۳

ر

رنگ (تعادل سفیدی) ۵۲

رنگ های من ۵۳، ۷۴

روش نورسنجی ۵۱

ز

زبان صفحه نمایش ۱۸

زوم ۱۹، ۲۹، ۳۳

زوم دیجیتال ۲۳

س

ساعت ۲۷

ساعت جهانی ۷۸

سرعت ISO ۵۱

ش

شاتر طولانی (حالت تصویربرداری) ۴۷

شارژر باتری ۲، ۸۵

شماره گذاری ۸۱

ص

صداها ۷۷

صفحه نمایش

Menu ← منوی FUNC.

زبان صفحه نمایش ۱۸

نمادها ۱۰۵، ۱۰۶

ع

عیب یابی ۱۰۱



پیش از استفاده

راهنمای ابتدایی

راهنمای پیشرفته

۱ اصول ابتدایی دوربین

۲ حالت خودکار

۳ سایر حالت های تصویربرداری

۴ حالت P

۵ حالت پخش

۶ منوی تنظیم

۷ لوازم جانبی

۸ ضمیمه

فهرست موضوعی



ف

فلش

خاموش ۵۹

روشن ۵۸

سرعت کم شاتر ۵۸

فوق درخشان (حالت تصویربرداری) ۴۴

فوکوس

Servo AF ۵۷

زوم نقطه AF ۳۹

قفل AF ۵۸

کادرهای AF ۵۵

فیلم ها

زمان ضبط فیلم ۱۱۶

کیفیت تصویر (وضوح/تعداد کادر) ۳۸

ویرایش ۷۶

ق

قفل AE ۵۰

قفل AF ۵۸

قفل FE ۵۹

قفل فوکوس ۵۵

ک

کابل AV ،۸۶ ،۸۷

کادرهای AF ۵۵

کارت های Eye-Fi ،۲ ،۹۹

کارت های حافظه ۲

زمان ضبط فیلم ۱۱۶

کارت های حافظه SD/SDHC/SDXC

← کارت های حافظه

کنتراست هوشمند ۵۲ ، ۷۵

کنترل نمایش زنده

(حالت تصویربرداری) ۴۲

کیب آداپتور AC ،۸۵ ،۸۷

کیفیت تصویر

← نسبت فشرده سازی (کیفیت تصویر)

ل

لرزشگیر تصویر ۶۰

لوازم جانبی ۸۵

م

ماکرو (محدوده فوکوس) ۵۴

مبدل فاصله دیجیتال ۵۵

مجموعه باتری

حالت اکو ۷۹

در حال شارژ شدن ۱۵

ذخیره نیرو ۲۳

سطح ۱۰۶

محافظت ۶۷

محتویات بسته بندی ۲

محدوده فوکوس

بی نهایت ۵۵

ماکرو ۵۴

مرکز (حالت کادر AF) ۵۵

مسافرت با دوربین ۷۸

مشاهده ۲۰

جابجایی هوشمند ۶۶

جستجوی تصویر ۶۴

نمایش اسلاید ۶۵

نمایش بزرگنمایی شده ۶۵

نمایش تصاویر کوچک ۶۳

نمایش تکی تصویر ۲۰

نمایش تلویزیون ۸۷

منوی FUNC.

جدول ۱۰۸ ، ۱۱۳

عملیات های مقدماتی ۲۴

موارد دلخواه ۷۲

ن

نرم افزار

ذخیره سازی تصاویر در کامپیوتر ۹۰

نصب ۹۰

نسبت ابعاد ۳۶

نسبت فشرده سازی (کیفیت تصویر) ۵۹

نشانگر ۲۶

نمایش اسلاید ۶۵

نمایش بزرگنمایی شده ۶۵

نمایش تلویزیون ۸۷

نوردهی

چبران ۵۰

قفل AE ۵۰

قفل FE ۵۹

نور کم (حالت تصویربرداری) ۴۳

و

وضوح (اندازه تصویر) ۳۷

ویرایش

برش ۷۳

تغییر اندازه تصاویر ۷۳

حذف قرمزی چشم ۷۵

رنگ های من ۷۴

کنتراست هوشمند ۷۵

علامت های تجاری و مجوزها

- Microsoft و Windows علامت های تجاری یا علامت های تجاری ثبت شده Microsoft Corporation در ایالات متحده آمریکا و سایر کشورها است.
- Mac OS و Macintosh علامت های تجاری Apple Inc. ثبت شده در ایالات متحده آمریکا و سایر کشورها است.
- آرم SDXC علامت تجاری SD-3C، LLC است.
- سایر علامت های تجاری متعلق به صاحبان مربوطه است.
- این دستگاه حاوی فناوری exFAT تحت مجوز Microsoft است.
- This product is licensed under AT&T patents for the MPEG-4 standard and may be used for encoding MPEG-4 compliant video and/or decoding MPEG-4 compliant video that was encoded only (1) for a personal and non-commercial purpose or (2) by a video provider licensed under the AT&T patents to provide MPEG-4 compliant video. No license is granted or implied for any other use for MPEG-4 standard.

* در صورت نیاز اطلاعات به انگلیسی نشان داده می شود.

رفع مسئولیت

- نسخه برداری بدون اجازه از این راهنما ممنوع است.
- تمام اندازه گیری ها بر اساس استانداردهای آزمایش Canon است.
- اطلاعات و همچنین مشخصات و ظاهر دوربین ممکن است بدون اطلاع قبلی تغییر کند.
- ممکن است تصاویر و عکس های این راهنما با دستگاه واقعی کمی متفاوت باشند.
- با وجود موارد بالا، Canon هیچ مسئولیتی در قبال خسارت ناشی از استفاده از این محصول را نمی پذیرد.

